

DILULUSKAN UNTUK SEBUT HARGA OLEH :



UTM
UNIVERSITI TEKNOLOGI MALAYSIA

S. ASLIZA BINTI BAKAR
Pegawai
Seksyen Kontrak dan Perolehan
Bahagian Pengurusan Aset
Jabatan Timbalan Naib Canselor (Pembangunan)
Universiti Teknologi Malaysia
81310 UTM Johor Bahru, Johor

NASKAH MEJA SEBUT HARGA

SH/2024-69/U-1/SFI/BPA

**CADANGAN MENAIK TARAF PAKIR DAN GARAJ
BAS, AUTO GARAGE DAN ANJUNG PEMANDU DI
BAHAGIAN PENGURUSAN ASET, JABATAN
TIMBALAN NAIB CANSELOR (PEMBANGUNAN),
UTM JOHOR BAHRU, JOHOR**

TARIKH TAKLIMAT DAN LAWATAN TAPAK : WAJIB : _____

TIDAK WAJIB

TARIKH JUALAN : 12 NOV 2024 HINGGA : 19 NOV 2024

TARIKH TUTUP : 21 NOV 2024

PENYELARAS PROJEK : EN. MOHD IZAN ZHARIF BIN KAMARUDIN
(No. samb. : 31243)

JURUUKUR BAHAN

BERTANGGUNGJAWAB : PN. NORHERNANI BINTI MD NOR
(No. samb.: 31200)

PAKEJ KERJA

SENIBINA ELEKTRIKAL MEKANIKAL AWAM LANDSKAP

CADANGAN MENAIK TARAF PAKIR DAN GARAJ BAS, AUTO GARAGE DAN ANJUNG PEMANDU DI BAHAGIAN PENGURUSAN ASET, JABATAN TIMBALAN NAIB CANSELOR (PEMBANGUNAN), UTM JOHOR BAHRU, JOHOR

No. Sebut Harga : SH/2024-69/U-1/SFI/BPA

ISI KANDUNGAN

- 1.0 Surat Pelawaan Sebut Harga
- 2.0 Kenyataan Sebut Harga
- 3.0 Senarai Semakan Sebut Harga
- 4.0 Arahan Kepada Penyebut Harga
- 5.0 Syarat- Syarat Sebut Harga
- 6.0 Tatacara Bayaran Penalti
- 7.0 Jadual Ganti Rugi
- 8.0 Syarat-Syarat Tambahan
 - 8.1 Surat Akuan Pembida
 - 8.2 Surat Akuan Pembida Berjaya
- 9.0 Panduan Kontraktor
- 10.0 Senarai Perundangan & Peraturan Keperluan Keselamatan & Kesihatan Pekerjaan Di Tapak Bina
- 11.0 Keperluan Dan Peraturan Am
- 12.0 Skop Kerja
- 13.0 Borang Sebut Harga
- 14.0 Ringkasan Sebut Harga
- 15.0 Pecahan Harga
- 16.0 Jadual Spesifikasi Teknikal
- 17.0 Jadual Kadar Harga
- 18.0 Maklumat Penyebut Harga
- 19.0 Surat Pemberitahuan Sebut Harga Tidak Berjaya
- 20.0 Lukisan

Rujukan Kami : UTM.J.17.03.04.02/113/3/1 J10.
Tarikh : 4 November 2024 709)

Kepada,

Penyebut Harga

Tuan,

SEBUT HARGA BAGI : **CADANGAN MENAIK TARAF PAKIR DAN GARAJ BAS, AUTO GARAGE DAN ANJUNG PEMANDU DI BAHAGIAN PENGURUSAN ASET, JABATAN TIMBALAN NAIB CANSOLOR (PEMBANGUNAN), UTM JOHOR BAHRU, JOHOR**

Sebut harga adalah dipelawa daripada Penyebut Harga yang berdaftar dengan LPIPM/CIDB, PKK atau Kementerian Kewangan* dan Sistem Pendaftaran Kontraktor (UTMfin) seperti berikut:-

- i) Sijil Perolehan Kerja Kerajaan (SPKK)
- ii) Perakuan Pendaftaran Kontraktor (PPK)
 - Gred : **G1**
 - Kategori : **CE (Pembinaan Kejuruteraan Awam) @ B (Pembinaan Bangunan)**
 - Pengkhususan : **CE21 (Kerja-kerja Am Kejuruteraan Awam) @ B04 (Kerja-kerja Am Bangunan)**
- iii) Sijil Pendaftaran Kontraktor (UTMfin)
- iv) Sijil Kementerian Kewangan : -

2. Borang Sebut Harga yang telah siap diisi hendaklah dimasukkan ke dalam sampul surat bermetri bertanda **SH/2024-69/U-1/SFI/BPA** dan dimasukkan ke dalam peti tawaran yang terletak di **Seksyen Kontrak dan Perolehan, Bahagian Pengurusan Aset, Jabatan Timbalan Naib Canselor (Pembangunan), Universiti Teknologi Malaysia, Johor Bahru, Johor** sebelum atau pada **21 NOV 2024** jam 12.00 tengah hari.

3. Kenyataan Sebut Harga, Senarai Semakan Sebut Harga, Arahan Kepada Penyebut Harga, Syarat-Syarat Sebut Harga, Spesifikasi Kerja, Borang Sebut Harga, Ringkasan Sebut Harga, Jadual Kadar Harga, Maklumat Penyebut Harga dan Lukisan dikembalikan bersama-sama ini.

4. Naskah Sebut Harga ini dijual dengan harga sebanyak **RM30.00**/naskah atas talian melalui payhub dipautan <https://payhub.utm.my> dengan pilihan EPROCUREMENT JHB (UTM JB).

5. Pihak UTM tidak terikat untuk menerima Sebut Harga yang terendah sekali atau mana-mana Sebut Harga lain.

Sekian, terima kasih

"MALAYSIA MADANI"

"BERKHIDMAT UNTUK NEGARA"

Saya yang menjalankan amanah,

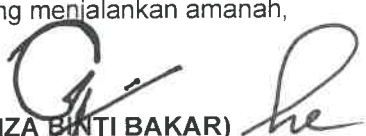
(Sr ASLIZA BINTI BAKAR)
Pengarab Seksyen Kontrak dan Perolehan
b.p.: Pengerusi Bahagian Pengurusan Aset
Bahagian Pengurusan Aset
Jabatan Timbalan Naib Canselor (Pembangunan)
☎: 07-5530320
✉: asliza@utm.my

UNIVERSITI TEKNOLOGI MALAYSIA
JOHOR BAHRU

KENYATAAN SEBUT HARGA

1. Sebut Harga adalah dipelawa daripada Penyebut Harga yang berdaftar dengan LPIPM/CIDB, PKK atau Kementerian Kewangan dan Sistem Pendaftaran Kontraktor (UTMfin) seperti berikut :-

- i) Sijil Perolehan Kerja Kerajaan (SPKK)
- ii) Perakuan Pendaftaran Kontraktor (PPK)
 - Gred : **G1**
 - Kategori : **CE (Pembinaan Kejuruteraan Awam) @
B (Pembinaan Bangunan)**
 - Pengkhususan : **CE21 (Kerja-kerja Am Kejuruteraan Awam) @
B04 (Kerja-kerja Am Bangunan)**
- iii) Sijil Taraf Bumiputera (STB) (*jika berkenaan*).
- iv) Sijil Pendaftaran Kontraktor (UTMfin)
- v) Sijil Pendaftaran Kementerian Kewangan : -

dan yang masih dibenarkan membuat tawaran buat masa ini bagi kerja-kerja berikut:

CADANGAN MENAIK TARAF PAKIR DAN GARAJ BAS, AUTO GARAGE DAN ANJUNG PEMANDU DI BAHAGIAN PENGURUSAN ASET, JABATAN TIMBALAN NAIB CANSOLOR (PEMBANGUNAN), UTM JOHOR BAHRU, JOHOR

SH/2024-69/U-1/SFI/BPA

2. Segala butiran dan Naskah Sebut Harga boleh didapati semasa waktu pejabat di **Seksyen Kontrak Dan Perolehan, Bahagian Pengurusan Aset, Universiti Teknologi Malaysia, Johor Bahru, Johor** dengan mengemukakan bayaran dokumentasi sebanyak **RM30.00** atas talian melalui payhub dipautan <https://payhub.utm.my> dengan pilihan EPROCUREMENT JHB (UTM JB).

3. Naskah Sebut Harga hanya akan dikeluarkan kepada Wakil-wakil Penyebut Harga yang namanya tercatat dalam Surat Pendaftaran sahaja. Bagi Wakil-wakil Penyebut harga yang namanya tidak terdapat dalam Surat Pendaftaran hendaklah membawa bersama Surat Perwakilan Kuasa yang sah dari syarikat masing-masing. Penyebut Harga/Wakil-wakil Penyebut Harga yang sah hendaklah membawa SURAT PENDAFTARAN ASAL yang dikeluarkan oleh LPIPM/CIDB, PUSAT KHIDMAT KONTRAKTOR atau Kementerian Kewangan dan UTMfin (yang mana berkaitan).

4. Naskah Sebut Harga boleh diperolehi pada 12 NOV 2024 hingga 19 NOV 2024 mulai jam 8.30 pagi hingga 4.00 petang di **Seksyen Kontrak Dan Perolehan, Bahagian Pengurusan Aset, Universiti Teknologi Malaysia, Johor Bahru, Johor**. Naskah meja sebut harga juga boleh diperolehi secara atas talian menerusi pautan yang disediakan di akaun 'Facebook' rasmi Seksyen Projek dan Penyenggaraan dan laman sesawang rasmi <https://dvcdev.utm.my/spp/>

5. Sebut harga ini akan ditutup pada 12 1 NOV 2024. Naskah Sebut Harga hendaklah dimasukkan ke dalam **Peti Sebut Harga di Seksyen Kontrak Dan Perolehan, Bahagian Pengurusan Aset, Universiti Teknologi Malaysia, Johor Bahru, Johor** tidak lewat daripada jam 12.00 tengah hari pada hari tersebut.

**SENARAI SEMAKAN SEBUT HARGA
(BEKALAN/PERKHIDMATAN/KERJA)**

Sila tandakan (✓) Bagi Dokumen-dokumen Yang Disertakan.

Bil.	Perkara/Dokumen	Untuk Ditanda Oleh Penyebut Harga
1	Ringkasan Sebut harga Telah Diisi Dengan Lengkap, Cop Syarikat dan Ditandatangani Oleh Pengarah Syarikat	
2	Borang Sebut Harga Telah Diisi Dengan Lengkap, Cop Syarikat dan Ditandatangani Oleh Pengarah Syarikat	
3	Jadual Kadar Harga Telah Diisi Dengan Lengkap dan Ditandatangani Oleh Pengarah Syarikat (jika ada)	
4	Salinan Penyata Bulanan Akaun Bank bagi Tiga (3) Bulan Terakhir dan kemudahan kewangan bertulis yang disahkan oleh Institusi Kewangan (untuk sebut harga melebihi RM200,000.00 sahaja)	
5	Salinan Perakuan Pendaftaran Kontraktor (PPK) Oleh CIDB	
6	Salinan Sijil Perolehan Kerja Kerajaan (SPKK) Oleh CIDB	
7	Salinan Sijil Taraf Bumiputera (STB) Dari Pusat Khidmat Kontraktor (Kerja)	
8	Salinan Sijil Akuan Pendaftaran Dari Kementerian Kewangan (Bekalan/Perkhidmatan)	
9	Salinan Sijil Akuan Bumiputera Dari Kementerian Kewangan (Bekalan/Perkhidmatan)	
10	Salinan Sijil Akuan Pembuat Dari Kementerian Kewangan (Bekalan/Perkhidmatan)	
11	Salinan Sijil/No. Pendaftaran Kontraktor (UTMfin)	
12	Penyerahan (jika berkaitan): <ul style="list-style-type: none"> • Jadual Data Teknikal • Katalog • Sampel 	
13	Borang Maklumat Penyebut Harga Telah Diisi Dengan Lengkap. Sila kembalikan lampiran sekiranya jadual di atas tidak mencukupi.	
14	Cadangan Penyelenggaraan / Penyelenggaraan (jika perlu)	
15	Surat Akaun Pembida	
16	Surat Perwakilan Kuasa	
17	Senarai Kakitangan Teknikal (jika berkaitan)	
18	Surat Pemberitahuan Sebut Harga Tidak Berjaya	

PENGESAHAN OLEH PENYEBUT HARGA

Dengan ini saya mengesahkan bahawa saya telah membaca dan memahami semua syarat-syarat dan terma yang dinyatakan di dalam dokumen sebut harga. Semua maklumat yang dikemukakan adalah benar.

Tandatangan Dan Cop Penyebut Harga

Tarikh : _____

**UNIVERSITI TEKNOLOGI MALAYSIA
JOHOR BAHRU, JOHOR**

ARAHAN KEPADA PENYEBUT HARGA

1. SEMAKAN AM

Adalah menjadi tanggungjawab Penyebut Harga untuk meneliti bahawa Naskah Sebut Harga yang diterima adalah sebagaimana dalam Naskah Meja Sebut Harga. Jika terdapat apa-apa perbezaan atau percanggahan atau mana-mana muka surat yang tertinggal yang diberikan kepada Penyebut Harga dengan Naskah Meja Sebut Harga maka adalah menjadi tanggungjawab Penyebut Harga untuk memohon secara bertulis kepada UTM tidak lewat dari tiga (3) hari sebelum tarikh akhir yang ditetapkan (atau sebelum tarikh tutup bagi Sebut Harga segera) dalam Kenyataan Sebut Harga bagi penyerahan Sebut Harga supaya dibetulkan perbezaan atau percanggahan itu.

2. CARA-CARA MELENGKAPKAN DOKUMEN SEBUT HARGA

2.1 Penyediaan Sebut Harga

Semua maklumat yang diisi oleh Penyebut Harga hendaklah dengan menggunakan dakwat tidak mudah luntur. Jika terdapat sebarang kesilapan dalam mengisi maklumat, kesilapan tersebut hendaklah dibetulkan dengan cara memotong kesilapan tersebut dengan satu garisan bersih melintang dan ditandatangani ringkas oleh Penyebut Harga dan saksinya. Penggunaan getah pemadam dan cecair pemadam adalah dilarang.

Penyebut Harga adalah dikehendaki mengisi/mengemukakan segala maklumat berikut dengan sepenuhnya : -

- a) Harga, tempoh dan tandatangan Penyebut Harga dan Saksi dalam Borang Sebut Harga
- b) Harga dan tandatangan Penyebut Harga dan Saksi di Ringkasan Sebut Harga
- c) Senarai Kerja-kerja yang sedang dilaksanakan
- d) Jadual Data Teknikal
- e) Jadual Kadar Harga

Penandatangan Penyebut Harga bagi semua maklumat di atas hendaklah oleh Pengarah Syarikat.

2.2 Taklimat/Lawatan Tapak

Maklumat taklimat/lawatan tapak, tarikh dan masa adalah seperti dinyatakan di muka hadapan naskah sebut harga. Penyebut Harga dikehendaki melaporkan diri di Seksyen Kontrak dan Perolehan, Bahagian Pengurusan Aset, Jabatan Timbalan Naib Canselor (Pembangunan).

2.3 Penjelasan Lanjut

Sekiranya terdapat maklumat dalam Naskah Sebut Harga yang tidak jelas atau bercanggah, Penyebut Harga boleh menghubungi Pegawai Inden atau Pegawai Bertanggungjawab sebagaimana dinyatakan di muka hadapan naskah sebut harga.

2.4 Penjualan Dokumen Sebut Harga

Dokumen Sebut Harga dalam bentuk *softcopy pdf* boleh diperolehi secara atas talian menerusi pautan yang disediakan di akaun 'Facebook' rasmi Seksyen Projek dan Penyenggaraan dan laman sesawang rasmi <https://dvcdev.utm.my/spp/>. Dokumen sebut harga bagi kerja Awam/Bangunan/Mekanikal dijual dengan harga RM30.00 untuk penyebut harga Gred G1 dan RM50.00 untuk penyebut harga Gred G2. Dokumen Sebut harga bagi kerja Elektrikal/Bekalan/Perkhidmatan sehingga RM200,000.00 dijual dengan harga RM30.00 dan dokumen Sebut harga bagi kerja Elektrikal/Bekalan/Perkhidmatan melebihi RM200,000.00 dijual dengan harga RM50.00.

2.5 Penyerahan Naskah Sebut Harga

- a) Dokumen sebut harga dalam bentuk *softcopy pdf* hendaklah dicetak terlebih dahulu dalam bentuk *hardcopy* sebelum penyebut harga dibenarkan menyertai sebut harga ini.

Softcopy pdf yang disediakan mengandungi 2 bahagian seperti berikut :

1. Bahagian A - Naskah Sebut Harga (Lengkap) untuk rujukan penyebut harga.
2. Bahagian B - **Dokumen Wajib Yang Perlu Dicetak dan Dikembalikan :**
 - i. Senarai Semakan Sebut Harga (**dicetak menggunakan kertas merah jambu**)
 - ii. Syarat-Syarat Tambahan (Peringatan Mengenai Rasuah
 - iii. Surat Akuan Pembida (Lampiran A dan B)
 - iv. Borang Sebut Harga (**dicetak menggunakan kertas kuning**)
 - v. Ringkasan Harga
 - vi. Pecahan Harga
 - vii. Jadual Kadar Harga (jika ada)
 - viii. Jadual Data Teknikal (jika ada)
 - ix. Maklumat Penyebut Harga
 - x. Maklumat Kewangan (sebut harga melebihi RM200,000.00)

- xi. Laporan Penyelia (sebut harga melebihi RM200,000.00)
- xii. Penamaan Sub-Kontraktor (jika ada)
- xiii. Surat Pemberitahuan Sebut Harga Tidak Berjaya

Peringatan :

Penyebut harga yang tidak membeli *softcopy pdf* ini secara sah atas talian menerusi pautan yang disediakan di akaun *Facebook* rasmi Seksyen Projek dan Penyenggaraan dan laman sesawang rasmi <https://dvcdev.utm.my/spp/> tidak layak dan terbatal untuk menyertai sebut harga ini.

- b) Naskah Sebut Harga yang diisi dengan lengkap hendaklah dimasukkan ke dalam sampul berlakri yang dicatatkan dengan tajuk Sebut Harga dan hendaklah dimasukkan ke dalam Peti Sebut Harga pada masa dan tempat yang ditetapkan dalam Kenyataan Sebut Harga.
- c) Jika Naskah Sebut Harga tidak diserahkan dengan tangan, Penyebut Harga hendaklah menghantar dokumen tersebut dengan pos berdaftar/kurier supaya tiba pada atau sebelum dan di tempat yang ditetapkan.
- d) Naskah Sebut Harga yang diserahkan selepas masa yang ditetapkan, berbangkit dari sebarang sebab, tidak akan dipertimbangkan.

3. TEMPOH SAHLAKU SEBUT HARGA

Sebut Harga ini sahlaku selama **90 hari** dari tarikh tutup Sebut Harga. Penyebut Harga tidak boleh menarik balik Sebut Harga sebelum tamat tempoh sahlaku Sebut Harga. Pengesyoran tindakan tatatertib akan diambil sekiranya Penyebut Harga menarik balik Sebut Harganya sebelum tamat tempoh sahlaku Sebut Harga.

4. PINDAAN/TAMBAHAN NASKAH SEBUT HARGA

Penyebut Harga tidak dibenarkan membuat apa-apa perubahan atau tambahan kepada Borang Sebut Harga atau mana-mana bahagian dalam Naskah Sebut Harga yang boleh dianggap mengenakan had syarat sedia ada.

5. PERBELANJAAN PENYEDIAAN DOKUMEN SEBUT HARGA

Semua perbelanjaan bagi penyediaan Sebut Harga ini hendaklah ditanggung oleh Penyebut Harga sendiri.

6. SURAT MENYURAT DARI PENYEBUT HARGA YANG TIDAK BERJAYA

UTM tidak akan melayan sebarang surat-menyurat dari Penyebut Harga mengenai sebab-sebab Sebut Harga mereka tidak berjaya.

7. SEBUT HARGA YANG TIDAK MENGIKUT ARAHAN-ARAHAN DI ATAS

Sebut Harga yang dibuat dengan tidak mengikut arahan-arahan di atas tidak akan dipertimbangkan.

8. HAK UTM UNTUK MENERIMA/MENOLAK SEBUT HARGA

UTM adalah tidak terikat untuk menerima Sebut Harga yang terendah atau mana-mana Sebut Harga atau memberi apa-apa sebab di atas penolakan sesuatu Sebut Harga. Keputusan Jawatankuasa Sebut Harga adalah muktamad.

9. GAJI MINIMUM

Penyebut Harga hendaklah mengambilkira keperluan mematuhi pelaksanaan Perintah Gaji Minimum (PGM 2022) selaras dengan pematuhan semasa kerajaan yang berkuatkuasa pada 1 Mei 2022 dan sebarang arahan dari semasa ke semasa.

10. HARGA INDIKATIF JABATAN

- 10.1 Harga Indikatif Jabatan bagi sebut harga ini adalah Ringgit Malaysia : **SATU RATUS EMPAT PULUH SEMBILAN RIBU LAPAN RATUS LIMA PULUH SAHAJA (RM149,850.00)**
- 10.2 Harga Indikatif Jabatan ini merupakan suatu anggaran sahaja dan amaun tersebut tidak mengikat pihak UTM atau mana-mana pihak lain juga bagi maksud mengelakkan kekeliruan yang mungkin berbangkit.
- 10.3 Pihak UTM tidak menjamin bahawa syarikat akan dipilih atau boleh menyiapkan kerja dengan bersandar Harga Indikatif Jabatan.

**UNIVERSITI TEKNOLOGI MALAYSIA
JOHOR BAHRU, JOHOR**

SYARAT – SYARAT SEBUT HARGA UNTUK KERJA

1. PEMERIKSAAN TAPAK BINA

Kontraktor disifatkan telah memeriksa dan meneliti tapak bina dan sekitarnya, bentuk dan jenis tapak bina, takat dan jenis kerja, bahan dan barang yang perlu bagi menyiapkan Kerja, cara-cara perhubungan dan laluan masuk ke tapak bina dan hendaklah mendapatkan sendiri segala maklumat yang perlu tentang risiko, luar jangkaan dan segala hal-keadaan yang mempengaruhi dan menjejaskan sebut harganya. Sebarang tuntutan yang timbul akibat daripada kegagalan Kontraktor mematuhi kehendak ini tidak akan dipertimbangkan.

2. INSURANS

- 2.1 Kontraktor hendaklah atas nama bersama Universiti Teknologi Malaysia dan Kontraktor mengambil Insurans Liabiliti Awam dan Insurans Kerja* (sekiranya dinyatakan di dalam Butir-butir Ringkasan Sebut Harga) bagi tempoh pelaksanaan Kerja ini. Kontraktor hendaklah juga mengemukakan Nombor Kod Pendaftaran dengan PERKESO.
- 2.2 Kontraktor hendaklah mengemukakan kepada Pegawai Inden semua polisi insurans dan Nombor Kod Pendaftaran dengan PERKESO yang tersebut di atas sebelum memulakan Kerja. Bagaimana pun untuk tujuan memulakan Kerja sahaja Nota-nota Perlindungan dan resit-resit bayaran premium adalah mencukupi. Sekiranya Kontraktor gagal mengemukakan semua polisi insurans selepas tempoh sah nota-nota perlindungan, tanpa sebarang sebab yang munasabah, Pegawai Inden berhak mengambil tindakan seperti di bawah Fasal 10.1 (iv).
- 2.3 Tempoh sahlaku Polisi-polisi insurans hendaklah meliputi tempoh sehingga tiga (3) bulan dari tarikh tamat tempoh Liabiliti Kecacatan yang diperakukan.

3. BON PERLAKSANAAN

- 3.1 Bagi kerja yang kosnya antara RM20,000.00 hingga RM500,000.00 Kontraktor perlu menyediakan Bon Perlaksanaan sebanyak 5% dari harga Sebut Harga dan Kontraktor dibenarkan memilih cara-cara penyediaan seperti berikut:-
- (i) Wang Jaminan Perlaksanaan iaitu wang yang dikumpul melalui potongan bayaran Sebut Harga.
 - (ii) Jaminan Bank/Insurans yang diluluskan.

Bon Perlaksanaan hendaklah ditetapkan sah dan berkuatkuasa bagi tempoh sehingga tiga (3) bulan selepas tamat Tempoh Liabiliti Kecacatan.

- 3.2 Jika Kontraktor tidak melaksanakan Kontrak atau melakukan apa-apa pelanggaran terhadap obligasinya di bawah Sebut Harga ini, Pegawai Inden bagi pihak Universiti Teknologi Malaysia boleh menggunakan dan membuat bayaran atau potongan daripada Bon Pelaksanaan tersebut atau mana-mana bahagian daripadanya mengikut terma-terma Sebut Harga ini.
- 3.3 Bon Pelaksanaan (atau apa-apa bakinya yang masih ada untuk Kredit Kontraktor) hendaklah dilepaskan atau dipulangkan kepada Kontraktor apabila siap memperbaiki semua kecacatan, kekecutan atau kerosakan-kerosakan lain yang mungkin kelihatan semasa Tempoh Liabiliti Kecacatan dan setelah diberi Perakuan Siap Memperbaiki Kecacatan bagi seluruh kerja.

4. ARAHAN PEGAWAI INDEN

- 4.1 Pegawai Inden boleh menurut budi bicaranya yang mutlak, dan dari semasa ke semasa, mengeluarkan pelan-pelan, butir-butir, dan/atau arahan-arahan bertulis selanjutnya (yang kesemuanya sekali kemudian dari ini disebut “arahan P.I.” berkenaan dengan :
- (i) Perubahan sebagaimana disebutkan dalam Fasal 14 Syarat-syarat ini;
 - (ii) Pindahan dan pembaikan apa-apa jua kecacatan di bawah Fasal 15;
 - (iii) Apa-apa perkara yang perlu dan bersampingan dengan pelaksanaan dan penyediaan Kerja di bawah Sebut Harga ini;
 - (iv) Apa-apa perkara yang mengenainya P.I. diberi kuasa secara nyata oleh Sebut Harga ini untuk mengeluarkan arahan.
- 4.2 Kontraktor hendaklah, (tertakluk kepada subfasal 4.3 Syarat ini) dengan serta-merta mematuhi semua arahan yang dikeluarkan kepadanya oleh P.I. Jika dalam tempoh tujuh (7) hari setelah menerima notis bertulis daripada P.I. yang menghendaki pematuhan sesuatu arahan dan Kontraktor tidak pula mematuhi arahan itu, maka P.I. tanpa menjejaskan apa-apa hak dan remedi lain yang ada pada UTM di bawah Sebut Harga ini, boleh mengambil bekerja dan membayar orang-orang lain untuk melaksanakan apa-apa jua kerja yang perlu untuk menyempurnakan arahan itu dan semua kos yang ditanggung berhubungan dengan pengambilan kerja itu hendaklah dituntut daripada Kontraktor oleh UTM atau P.I. bagi pihak UTM sebagai suatu hutang atau pun boleh dipotong oleh UTM daripada mana-mana wang yang kena dibayar atau genap masanya dibayar kepada Kontraktor di bawah Sebut Harga ini.
- 4.3 Semua arahan yang dikeluarkan oleh P.I. hendaklah secara bertulis. Apa-apa arahan yang dikeluarkan secara lisan tidak boleh terus berkuatkuasa, tetapi hendaklah disahkan secara bertulis oleh Kontraktor kepada P.I. dalam tempoh tujuh (7) hari selepas penerimaan arahan lisan seperti tersebut di atas, dan jika tidak dibantah secara bertulis oleh P.I. kepada Kontraktor dalam tempoh tujuh (7) hari dari tarikh penerimaan pengesahan Kontraktor itu, maka arahan itu hendaklah berkuatkuasa mulai dari tamatnya tempoh tujuh (7) hari yang disebut kemudian itu.
- 4.4 Dengan syarat sentiasanya bahawa jika P.I. dalam tempoh tujuh (7) hari selepas memberi arahan secara lisan itu dengan sendiri mengesahkannya

secara bertulis, maka Kontraktor tidaklah diwajibkan memberi pengesahan seperti tersebut di atas, dan arahan tersebut hendaklah berkuatkuasa mulai dari tarikh pengesahan P.I. itu.

- 4.5 Jika pematuhan kepada arahan P.I. sebagaimana tersebut di atas melibatkan perbelanjaan atau kerugian lebih daripada yang dijangka munasabahnya oleh Kontraktor yang mana Kontraktor tidak akan dibayar ganti melalui bayaran yang dibuat di bawah mana-mana peruntukan lain dalam Sebut Harga ini, maka melainkan jika arahan itu dikeluarkan oleh sebab sesuatu langgaran terhadap Kontrak ini oleh Kontraktor, Kontraktor hendaklah dalam tempoh satu (1) bulan selepas menerima arahan itu, memberi notis secara bertulis tentang cadangannya hendak menuntut perbelanjaan atau kerugian itu kepada P.I. berserta anggaran amaun perbelanjaan dan/atau kerugian tersebut.

5. KEGAGALAN KONTRAKTOR MEMULAKAN KERJA

Sekiranya Kontraktor gagal memulakan kerja selepas tujuh (7) hari dari tarikh akhir tempoh mula kerja yang dinyatakan dalam Inden, tanpa sebab-sebab yang munasabah, Inden akan dibatalkan oleh Pegawai Inden dan tindakan tata tertib akan diambil terhadap Kontraktor sebagaimana dinyatakan dalam Fasal 20.1 Syarat-syarat ini.

6. SUB-SEWA DAN MENYERAHHAK KERJA

Kontraktor tidak dibenarkan mengsub-sewakan Kerja kepada Kontraktor-kontraktor lain. Kontraktor tidak boleh menyerahhak apa-apa faedah di bawah Inden ini tanpa terlebih dahulu mendapatkan persetujuan bertulis daripada Pegawai Inden.

7. PENOLAKAN BAHAN, BARANG DAN MUTU HASIL KERJA OLEH PEGAWAI INDEN

- 7.1 Pegawai Inden atau Wakilnya berhak menolak bahan, barang dan mutu hasil kerja dari jenis piawaian yang tidak menepati seperti diperihalkan dalam Spesifikasi. Kontraktor hendaklah, apabila diminta oleh Pegawai Inden, memberi kepadanya baucar-baucar dan/atau perakuan ujian pengilang untuk membuktikan bahawa bahan-bahan dan barang-barang itu mematuhi Spesifikasi. Bahan, barang dan kerja-kerja yang ditolak hendaklah diganti dan sebarang kos tambahan yang terlibat hendaklah ditanggung oleh Kontraktor sendiri.
- 7.2 Kontraktor hendaklah dengan sepenuhnya atas perbelanjaan sendiri menyediakan sampel bahan dan barang-barang untuk ujian.
- 7.3 Tiada penggantian untuk peralatan, bahan dan cara kerja yang telah ditentukan di dalam Spesifikasi atau ditawarkan dan telah diterima, dibenarkan kecuali mendapat persetujuan daripada Pegawai Inden secara bertulis.

8. RINGKASAN SEBUT HARGA

- 8.1 Ringkasan Sebut Harga hendaklah menjadi sebahagian daripada Borang Sebut Harga ini dan hendaklah menjadi asas Jumlah Harga Sebut Harga.
- 8.2 Harga-harga dalam Ringkasan Sebut Harga hendaklah mengambil kira semua kos termasuk kos pengangkutan, cukai, duti, bayaran dan caj-caj lain yang perlu dan berkaitan bagi penyiapan Kerja dengan sempurnanya.
- 8.3 Tiada sebarang tuntutan akan dilayan bagi pelarasan harga akibat daripada perubahan kos buruh, bahan-bahan dan semua duti dan cukai Kerajaan, sama ada dalam tempoh sah Sebut Harga atau dalam tempoh Kerja.
- 8.4 Harga-harga dalam Ringkasan Sebut Harga yang dikemukakan oleh Kontraktor hendaklah tertakluk kepada persetujuan sebelumnya daripada Pegawai Inden tentang kemunasabahnannya. Persetujuan sebelumnya itu dan apa-apa pelarasan kemudiannya kepada harga-harga dalam Ringkasan Sebut Harga hendaklah dibuat sebelum Inden Kerja dikeluarkan.
- 8.5 Apa-apa pelarasan harga dalam Ringkasan Sebut Harga menurut perenggan 8.4 tersebut di atas dan apa-apa kesilapan kiraan dalam Ringkasan Sebut Harga hendaklah dilaras dan diperbetulkan sebelum Inden Kerja dikeluarkan. Jumlah amaun yang dilaraskan hendaklah sama dengan amaun jumlah harga pukal dalam Borang Sebut Harga. Amaun jumlah harga pukal dalam Borang Sebut Harga hendaklah tetap tidak berubah.
- 8.6 Sekiranya Sebut Harga berasaskan senarai kuantiti sementara, pengukuran semula hendaklah dibuat dan harga Sebut Harga diselaraskan.

9. PERCANGGAHAN DAN KECUKUPAN DOKUMEN SEBUT HARGA

- 9.1 Dokumen Sebut Harga adalah dikira sebagai saling jelas-menjelas antara satu sama lain. Kontraktor hendaklah mengadakan segala yang perlu untuk melaksanakan kerja dengan sewajarnya sehinggalah siap mengikut tujuan dan maksud sebenar. Dokumen Sebut Harga pada keseluruhannya sama ada atau tidak tujuan dan maksud itu ada ditunjuk atau diperihalkan secara khusus, dengan syarat bahawa tujuan dan maksud itu hendaklah difahamkan dengan munasabahnya dari Dokumen Sebut Harga itu.
- 9.2 Jika Kontraktor mendapati apa-apa percanggahan dalam Dokumen Sebut Harga dia hendaklah merujuk kepada Pegawai Inden untuk mendapatkan keputusan.

10. KEGAGALAN KONTRAKTOR MENYIAPKAN KERJA DAN PENAMATAN PERLANTIKAN KONTRAKTOR

- 10.1 Pegawai Inden berhak membatalkan Inden sekiranya Kontraktor berada dalam keadaan berikut dan setelah menerima surat amaran daripada Pegawai Inden:
 - (i) Sekiranya Kontraktor masih gagal menyiapkan Kerja dalam tempoh masa yang telah ditetapkan;

- (ii) Kemajuan Kerja terlalu lembab tanpa apa-apa sebab yang munasabah;
 - (iii) Penggantungan pelaksanaan seluruh atau sebahagian Kerja, tanpa apa-apa sebab yang munasabah;
 - (iv) Tidak mematuhi arahan Pegawai Inden tanpa apa-apa alasan yang munasabah; dan
 - (v) Apabila Kontraktor diisytiharkan bankrap oleh pihak yang sah.
- 10.2 Sekiranya Kontraktor masih gagal menyiapkan kerja dalam tempoh masa yang telah ditetapkan, maka Pegawai Inden boleh memberi kepadanya suatu notis yang dihantar dengan pos berdaftar atau dengan serah hantaran yang direkodkan menyatakan kemungkiran itu, dan jika Kontraktor sama ada meneruskan kemungkiran itu selama tujuh (7) hari selepas penerimaan notis itu atau pada bila-bila masa selepas itu mengulangi kemungkiran itu (sama ada pernah diulangi dahulunya atau tidak), maka Pegawai Inden boleh dengan demikian melalui suatu notis yang dihantar dengan pos berdaftar atau dengan serah-hantar yang direkodkan menamatkan pengambilan kerja Kontraktor dibawah Sebut Harga ini.

11. BAYARAN KEMAJUAN

Pegawai Inden dibenarkan membuat bayaran interim sehingga kerja-kerja siap dilaksanakan.

12. KELAMBATAN DAN LANJUTAN MASA

- 12.1 Apabila didapati dengan munasabahnya jelas bahawa kemajuan kerja telah terlambat, Kontraktor hendaklah dengan serta-merta memberi notis bertulis menyatakan sebab-sebab kelambatan kepada Pegawai Inden dan jika pada pendapat Pegawai Inden penyiapan kerja itu mungkin dilambatkan atau telah terlambat melebihi tarikh siap yang dinyatakan dalam Inden atau melebihi mana-mana tarikh siap lanjutan yang telah ditetapkan dahulunya di bawah Syarat ini :-
- (a) Oleh kerana *force majeure*, atau
 - (b) Oleh sebab apa-apa keburukan cuaca yang luar biasa, atau
 - (c) Oleh sebab arahan-arahan yang diberi oleh Pegawai Inden, berbangkit dari pertikaian dengan tuan-tuan punya berjiran dengan syarat ianya tidak disebabkan oleh apa-apa perbuatan kecuaiian atau kemungkiran di pihak Kontraktor.
 - (d) Oleh sebab kerugian atau kerosakan yang disebabkan oleh mana-mana satu atau lebih dari perkara luar jangka, atau
 - (e) Oleh sebab arahan-arahan Pegawai Inden, atau
 - (f) Oleh sebab Kontraktor telah tidak menerima maklumat yang lengkap dalam masa yang wajar daripada Pegawai Inden, atau

- (g) Oleh sebab kelambatan memberi milik tapak, atau
- (h) Oleh sebab apa-apa tindakan yang berpunca dari penyatuan pekerja-pekerja setempat, mogok atau tutup-pintu yang melibatkan mana-mana tred yang digunakhidmat atas kerja, dengan syarat ianya bukan disebabkan oleh apa-apa perbuatan, kecuaiian atau kemungkinan yang tidak berpatutan di pihak Kontraktor, atau
- (i) Oleh sebab kelambatan di pihak artisan, tukang-tukang atau orang-orang lain yang ditugaskan oleh Universiti Teknologi Malaysia bagi melaksanakan kerja yang tidak menjadi sebahagian dari Sebut Harga ini, atau
- (j) Oleh sebab Kontraktor tidak berupaya kerana sebab-sebab yang tidak dapat dikawal olehnya dan yang tidak dapat diramalkan olehnya dengan munasabahnya pada tarikh penutupan Sebut Harga bagi Sebut Harga ini untuk mendapatkan apa-apa barang dan/atau bahan yang diperlukan untuk menjalankan kerja dengan sewajarnya.

12.2 Maka Pegawai Inden hendaklah, sebaik sahaja memberi satu tempoh lanjutan masa yang munasabah dan Kontraktor hendaklah sentiasa berusaha sedaya-upaya menyiapkan kerja dengan memuaskan hati Pegawai Inden Perakuan yang dikeluarkan oleh Pegawai Inden di bawah Syarat ini hendaklah disebut "Perakuan Kelambatan dan Lanjutan Masa".

13. GANTIRUGI KERANA TAK SIAP

13.1 Sekiranya Kontraktor gagal menyiapkan kerja pada tarikh siap dalam tempoh masa yang telah ditetapkan atau tempoh lanjutan masa yang diberikan, denda sebagai gantirugi kerana tidak siap kerja akan dikenakan sebagaimana di bawah :

<u>HARGA SEBUT HARGA</u>	<u>KADAR GANTIRUGI/HARI</u>
(a) Sehingga RM50,000.00	RM20.00
(b) Melebihi RM50,000.00 sehingga RM100,000.00	RM30.00
(c) Melebihi RM100,000.00 sehingga RM200,000.00	RM50.00
(d) Melebihi RM200,000.00 sehingga RM500,000.00	RM80.00

Perakuan yang dikeluarkan oleh Pegawai Inden di bawah Syarat ini hendaklah disebut "Perakuan Kerja Sebut Harga Tidak Siap".

13.2 Gantirugi akan dikenakan sehingga semua kerja disiapkan atau Sijil Perakuan Siap Kerja dikeluarkan. Pegawai Inden atau wakilnya berhak memotong denda gantirugi ini dari apa-apa wang yang akan dibayar kepada Kontraktor.

14. KERJA PERUBAHAN

14.1 Pegawai Inden boleh menurut budi bicaranya mengeluarkan arahan-arahan yang berkehendakkan sesuatu perubahan kerja dengan secara bertulis. Tiada apa-apa perubahan yang dikeluarkan oleh Pegawai Inden atau yang disahkan kemudian oleh Pegawai Inden boleh membatalkan Sebut Harga ini.

- 14.2 Semua kerja perubahan dan/atau tambahan yang diluluskan oleh Pegawai Inden akan diukur atau dinilai dengan menggunakan kadar harga yang ada dalam Senarai Kuantiti/Ringkasan Sebut Harga. Jika tidak terdapat sebarang kadar harga yang bersesuaian, kadar harga yang dipersetujui oleh Pegawai Inden dan Kontraktor hendaklah digunakan.

15. TEMPOH TANGGUNGAN KECACATAN (DLP)

- 15.1 Kontraktor disyaratkan supaya bertanggungjawab untuk memperbaiki segala kerosakan dalam tempoh masa kecacatan yang disebabkan mutu bahan binaan atau kecuaiian semasa kerja-kerja pembinaan dijalankan. Tempoh Tanggungan Kecacatan bagi Sebut Harga adalah seperti di bawah bermula dari tarikh kerja diperakukan siap :

- (a) Bagi kerja-kerja mekanikal dan elektrikal - dua belas (12) bulan.
- (b) Bagi kerja-kerja selain kerja-kerja mekanikal dan elektrikal yang kosnya antara RM20,001.00 hingga RM100,000.00 - enam (6) bulan.
- (c) Bagi kerja-kerja selain kerja-kerja mekanikal dan elektrikal yang kosnya melebihi RM100,000.00 - dua belas (12) bulan.

- 15.2 Kontraktor dipertanggungjawabkan untuk membaiki kecacatan, ketidaksempurnaan, kekecutan atau apa-apa jua kerosakan lain yang mungkin kelihatan dan yang disebabkan oleh bahan atau barang atau mutu hasil kerja yang tidak menepati Sebut Harga ini apabila diarahkan oleh Pegawai Inden dan dalam masa yang berpatutan. Kontraktor hendaklah membaiki kecacatan, ketidaksempurnaan, kekecutan atau apa-apa jua kerosakan lain atas kos Kontraktor sendiri.

- 15.3 Sekiranya Kontraktor gagal membaiki kecacatan, ketidaksempurnaan, kekecutan atau apa-apa jua kerosakan lain seperti yang diarahkan, Pegawai Inden berhak memotong kos membaiki dari baki wang yang akan dibayar kepada kontraktor, atau jika baki itu tiada atau tidak mencukupi, mengeluarkan surat pengesyoran kepada Pusat Khidmat Kontraktor untuk menggantungkan pendaftaran Kontraktor dan menghantar salinan-salinan surat tersebut kepada Lembaga Pembangunan Industri Pembinaan.

16. PERATURAN MEMBAYAR SELEPAS SIAP

Bayaran sepenuhnya hanya akan dibayar setelah kontraktor menyiapkan kerja dengan sempurna dan Perakuan Siap Kerja dikeluarkan.

17. PERAKUAN SIAP KERJA

Pegawai Inden hendaklah mengeluarkan Perakuan Siap Kerja bagi Sebut Harga yang melebihi RM20,000.00 sebaik sahaja kerja disiapkan dengan sempurna dan memuaskan. Tarikh siap kerja ini bermulanya Tempoh Tanggungan Kecacatan.

18. PERAKUAN SIAP MEMPERBAIKI KECACATAN

Pegawai Inden hendaklah mengeluarkan Perakuan Siap Membaiki Kecacatan bagi sebut harga yang melebihi RM20,000.00 sebaik sahaja kontraktor telah membaiki kecacatan, ketidaksempurnaan, kekecutan atau apa-apa jua kerosakan lain.

19. PEMATUHAN KEPADA UNDANG-UNDANG OLEH KONTRAKTOR

Kontraktor hendaklah mematuhi segala kehendak Undang-undang Kecil dan Undang-undang Berkanun dalam Malaysia semasa pelaksanaan Kerja. Kontraktor tidak berhak menuntut sebarang kos dan bayaran tambahan kerana pematuhannya dengan syarat-syarat ini.

20. TINDAKAN TATATERTIB

20.1 Tindakan tatatertib akan diambil sekiranya :-

Bil.	Jenis Kesalahan	Tindakan UTM
1.	Pemalsuan atau pindaan maklumat/dokumen bagi tujuan menyertai Sebut Harga atau mendapat kontrak	Digantung selama dua (2) tahun untuk sebarang penyertaan Sebut Harga di UTM
2.	Menarik diri sebelum keputusan Sebut Harga	Digantung selama satu (1) tahun untuk sebarang penyertaan Sebut Harga di UTM
3.	Menarik diri setelah kontrak ditawarkan	Digantung selama dua (2) tahun untuk sebarang penyertaan Sebut Harga di UTM
4.	Lain-lain kesalahan yang berkaitan dengan syarat-syarat Kontrak dan syarat-syarat Sebut Harga	Surat amaran
5.	Kegagalan memulakan kerja tanpa alasan yang munasabah selepas tujuh (7) hari dari tarikh mula kerja yang dinyatakan dalam Inden	Ditamatkan kontrak
6.	Ditamatkan Kontrak	Digantung selama dua (2) tahun untuk sebarang penyertaan Sebut Harga di UTM

21. PERATURAN KESELAMATAN DAN KESIHATAN PEKERJAAN

21.1 Kontraktor adalah dikehendaki menyediakan dan melaksanakan langkah-langkah keselamatan/kesihatan (health and safety) ditapak bina yang perlu dan mencukupi mengikut keperluan Akta 514 Keselamatan dan Kesihatan Pekerjaan dan Peraturan (1994) dan Akta 139 Kilang dan Jentera dan

Peraturan (1967) dan langkah-langkah lain yang perlu sebagaimana Arahan Pegawai Inden seperti berikut :

- (a) Peralatan perlindungan diri yang lengkap dan sesuai dengan kerja yang hendak dilaksanakan
- (b) Pita keselamatan dan papan tanda keselamatan untuk mengasingkan kawasan kerja dengan kawasan laluan
- (c) Mempunyai lesen kompeten pengendalian jentera atau peralatan dan sijil perakuan mesin

21.2 Kontraktor dikehendaki melantik Penyelia Keselamatan di tapakbina yang kompeten sekurang-kurangnya mempunyai pengalaman kerja minimum dua (2) tahun dan hendaklah berada di tapakbina tidak kurang dari lima belas (15) jam seminggu bagi kerja seperti berikut :

- (a) Nilai Sebut Harga melebihi RM100,000.00 atau
- (b) Tempoh siap kerja melebihi enam (6) minggu atau
- (c) Dalam hal-hal lain, pengecualian keperluan Penyelia Keselamatan adalah tertakluk kepada kelulusan Pegawai Inden.

22. PERATURAN PERLAKSANAAN KERJA

22.1 Kerja-kerja yang dilaksanakan hendaklah mematuhi Spesifikasi, pelan-pelan, butir-butir kerja dalam Ringkasan Sebut Harga dan Syarat-syarat yang dinyatakan dalam Dokumen Sebut Harga ini dan arahan Pegawai Inden atau Wakilnya.

22.2 Kerja-kerja elektrik yang dilaksanakan disamping mematuhi kehendak di perenggan 21 di atas, hendaklah juga mematuhi semua peraturan dan pekeliling, undang-undang dan undang-undang kecil berkaitan yang diluluskan oleh:

- (i) Suruhanjaya Tenaga
- (ii) Jabatan Keselamatan Pekerjaan dan Kesihatan
- (iii) Pemegang Lesen dan Pihak Berkuasa Bekalan Elektrik
- (iv) Jabatan Bomba dan Penyelamat
- (v) Pihak Berkuasa Tempatan

23. PENALTI

UTM boleh mengenakan penalti bagi setiap ketidakpatuhan peraturan keselamatan dan kesihatan pekerjaan di tapakbina seperti yang dinyatakan di dalam Tatacara Bayaran Penalti.

24. DOKUMEN KONTRAK

Bagi sebut harga kerja yang tertakluk kepada peraturan khas oleh agensi seperti contoh JKPP yang mewajibkan kontrak formal perlu dibuat, UTM hendaklah menyediakan kontrak formal tersebut.

25. PERINGATAN MENGENAI RASUAH DAN INTEGRITY PACT

Kontraktor adalah diingatkan supaya tidak terlibat dalam aktiviti jenayah rasuah berkaitan dengan perolehan ini. Sehubungan dengan itu para Kontraktor dikehendaki melengkapkan dan menandatangani Syarat-Syarat Tambahan:

- a) Peringatan Mengenai Rasuah; dan
- b) Pelaksanaan *Integrity Pact*.

SKP-BPA

TATACARA BAYARAN PENALTI

1.0 TATACARA BAYARAN PENALTI

Tatacara bayaran penalti ini bertujuan untuk mengenakan tindakan ke atas pihak kontraktor atau orang-orang luar lain yang dilantik oleh UTM bagi melaksanakan kerja-kerja termasuklah aktiviti pembinaan, pengubahsuaian dan penyenggaraan, perkhidmatan dan sebagainya yang di dapati:

- 1.1 Melakukan ketidakpatuhan terhadap peruntukan-perutukan yang digariskan di bawah mana-mana Akta dan Peraturan-Peraturannya yang berkaitan dengan keselamatan dan kesihatan pekerjaan dan garis panduan yang dikeluarkan bagi tujuan mengada atau mewujudkan satu sistem kerja yang selamat dan sihat di tempat kerja.
- 1.2 Tidak mengambil sebarang tanggungjawab terhadap keselamatan dan kesihatan bagi mengawal risiko setakat yang praktik semasa melaksanakan kerja-kerja yang dijalankan bagi memastikan aktiviti yang dijalankan tidak mendatangkan risiko terhadap dirinya sendiri atau orang lain akibat daripada aktiviti yang dijalankan.
- 1.3 Dengan sengaja mewujudkan suatu keadaan yang tidak selamat serta melaksanakan suatu tindakan yang tidak selamat yang boleh berpotensi menyumbang kepada satu insiden atau kemalangan semasa menjalankan aktiviti kerja.

2.0 OBJEKTIF TATACARA PENALTI

Objektif utama tatacara penalti ini bertujuan untuk memastikan semua pihak kontraktor atau orang-orang luar lain yang menjalankan aktiviti kerja mereka dapat menyediakan suatu suasana persekitaran kerja yang selamat dan sihat dan tidak mendatangkan sebarang liabiliti kepada UTM dari aspek keselamatan dan kesihatan pekerjaan di tempat kerja.

3.0 KAEDAH PENALTI YANG DIKENAKAN

Sekiranya mana-mana pihak kontraktor atau orang-orang luar lain yang di dapati, sama ada melalui aduan yang diterima, menjalankan pemeriksaan secara mengejut (spot-check) atau terancang oleh Unit OSHE UTM dan pada masa menjalankan aktiviti kerjanya telah di dapati tersabit mana-mana perenggan 1.1, 1.2 dan/atau 1.3 yang dinyatakan boleh dikenakan penalti terhadap mereka.

Kaedah bayaran penalti yang dikenakan adalah berdasarkan analisis dan jangkaan risiko dengan menggunakan Matriks Risiko seperti jadual-jadual berikut ;

3.1 Jadual Kemungkinan berlakunya insiden

Kemungkinan	Butiran	Kadar
Paling Mungkin	Insiden yang paling mungkin berlaku	5
Mungkin	Mungkin boleh berlaku dan bukannya luar biasa	4
Dapat Dijangka	Mungkin berlaku pada masa akan datang	3
Jarang Sekali	Belum diketahui berlaku	2
Tidak Dapat Dijangka	Mustahil dan tidak pernah berlaku	1

3.2 Jadual keterukan berlakunya insiden

Kemungkinan	Butiran	Kadar
Malapetaka	Banyak kematian dan kerosakan harta benda yang besar	5
Kematian	Satu kematian dan kerosakan harta benda	4
Serius	Kecederaan yang tidak membawa kepada kematian, hilang upaya kekal	3
Ringan	Hilang upaya tetapi tidak kekal	2
Sedikit sahaja	Kecederaan ringan – rawatan kecemasan sahaja	1

3.3 Jadual Matriks Risiko

Kemungkinan	Keterukan				
	1	2	3	4	5
5	5	10	15	20	25
4	4	8	12	16	20
3	3	6	9	12	15
2	2	4	6	8	10
1	1	2	3	4	5

 Rendah
  Sederhana
  Tinggi

3.3 Jadual Skala Risiko

Risiko	Butiran
15 - 25	Tinggi
5 - 12	Sederhana
1 - 4	Rendah

4.0 KADAR BAYARAN PENALTI YANG DIKENAKAN

Kadar bayaran penalti yang dikenakan adalah seperti berikut:

Risiko	Butiran	Bayaran yang dikenakan (RM) (Jumlah bayaran bergantung kepada per setiap kesalahan dan bilangan pekerja yang melakukan kesalahan)
15 - 25	Tinggi	RM500
5 - 12	Sederhana	RM250
1 - 4	Rendah	RM100 atau diberi amaran bertulis

Sumber Rujukan:

Garis Panduan HIRARC – Jabatan Keselamatan dan Kesihatan Pekerjaan Malaysia, 2008

**CADANGAN MENAIK TARAF PAKIR DAN GARAJ BAS, AUTO GARAGE DAN ANJUNG
PEMANDU DI BAHAGIAN PENGURUSAN ASET, JABATAN TIMBALAN NAIB CANCELOR
(PEMBANGUNAN), UTM JOHOR BAHRU, JOHOR**

JADUAL GANTI RUGI

Bil	Perkara	Sasaran Nilai	Kadar Gantirugi
1	Kehadiran Mesyuarat	i. Mesyuarat pemilikan tapak dan mesyuarat tapak hendaklah dihadiri oleh pengarah syarikat.	RM 1,000.00/mesyuarat
		ii. Mesyuarat tapak/teknikal hendaklah dihadiri oleh pengurus tapak.	RM 300.00/mesyuarat
2	Penyediaan Pekerja	Bilangan pekerja minima mencukupi 100% pada setiap hari.	RM 50.00/pekerja/hari
			Mesyuarat khas penamatan sekiranya bilangan pekerja kurang daripada 5 orang selama 14 hari berturut-turut
3	Laporan kerosakan / Laporan Semakan Harian / Kerja Berkala	i. Laporan kerosakan tidak diambil tindakan dan tidak disiapkan	RM 100/ laporan
		ii. Laporan Kerosakan tidak disiapkan mengikut tempoh masa ditetapkan	
		iii. Laporan Semakan Harian gagal dihantar sepertimana dalam keperluan Umum.	
		iv. Kerja Berkala tidak dijadualkan dan tidak disiapkan	
4	Kehadiran Penyelia	Penyelia tidak hadir bekerja atau taklimat pagi tanpa alasan bertulis yang munasabah	RM 50 / hari
5	Prosedur dan Etika	i. Kawasan stor, kabin, pejabat tapak dan tapak bina bersepah dengan sampah binaan, sampah sarap atau tidak terurus dan tidak tersusun	RM 800 / kes
		ii. Pekerja gagal memakai uniform yang ditetapkan pada setiap hari.	RM 100 / orang

Bil	Perkara	Sasaran Nilai	Kadar Gantirugi
		iii. Kontraktor melakukan kesalahan dengan melanggar peraturan dan disiplin seperti mencuri, gangguan seksual dan lain-lain kesalahan sivil dalam UTMJB sepertimana yang dilaporkan oleh Bahagian Keselamatan UTM JB.	RM 1000 / kes
		iv. Kontraktor melakukan kesalahan OSHE dalam UTMJB sepertimana yang dilaporkan pihak OSHE atau staf UTM JB.	Mengikut penilaian OSHE UTM
6	Skop dan Spesifikasi	i. Kontraktor GAGAL mematuhi skop kerja dan spesifikasi yang ditetapkan	Tiada bayaran untuk arahan kerja terlibat
		ii. Kontraktor GAGAL menghantar sampel bahan untuk pengesahan dalam masa 14 hari dari tarikh inden	RM 50 / Hari
		iii. Gagal menyediakan <i>staging</i> mengikut standard umum OSHE dalam masa 5 hari daripada tarikh laporan kerosakan dikeluarkan untuk kerja di tempat tinggi yang tidak boleh dimasuki skylift	RM 200 / Hari

Dengan ini saya bersetuju dengan gantirugi di atas.

.....
Tandatangan & Cop Syarikat

Nama :
Atas Sifat :
No. Tel :

TAJUK SEBUT HARGA : CADANGAN MENAIK TARAF PAKIR DAN GARAJ BAS, AUTO GARAGE DAN ANJUNG PEMANDU DI BAHAGIAN PENGURUSAN ASET, JABATAN TIMBALAN NAIB CANSELOR (PEMBANGUNAN), UTM JOHOR BAHRU, JOHOR

NO. SEBUT HARGA : SH/2024-69/U-1/SFI/BPA

SYARAT-SYARAT TAMBAHAN

A) PERINGATAN MENGENAI RASUAH

- i) Sebarang perbuatan atau percubaan rasuah untuk menawar atau memberi, meminta atau menerima apa-apa suapan secara rasuah kepada dan daripada mana-mana orang berkaitan perolehan ini merupakan suatu kesalahan jenayah di bawah Akta Pencegahan Rasuah 1997.

Any act or attempt to corruptly offer or give, solicit or receive any gratification to and from any person in connection with this procurement is a criminal offence under the Anti-Corruption Act 1997.

- ii) Sekiranya mana-mana pihak ada menawar atau memberi apa-apa suapan kepada mana-mana anggota perkhidmatan awam, maka pihak yang ditawarkan atau diberi suapan dikehendaki membuat aduan dengan segera ke pejabat Badan Pencegah Rasuah atau balai polis yang berhampiran. Kegagalan berbuat demikian adalah merupakan suatu kesalahan di bawah Akta Pencegahan Rasuah 1997.

If any person offers or gives any gratification to any members of the public service, the latter shall at the earliest opportunity thereafter lodge a report at the nearest office of the Anti Corruption Agency or police station. Failure to do so is an offence under the Anti-Corruption Act 1997.

- iii) Tanpa prejudis kepada tindakan-tindakan lain, tindakan tatatertib terhadap anggota perkhidmatan awam dan menyenaraihitamkan kontraktor atau pembekal boleh diambil sekiranya pihak-pihak terlibat dengan kesalahan rasuah di bawah Akta Pencegah Rasuah 1997.

Without prejudice to any other actions, disciplinary action against a member of the public service and blacklisting of the contractor or supplier may be taken if the parties are involved with any act of corruption under the Anti-Corruption Act 1997.

- iv) Mana-mana kontraktor atau pembekal yang membuat tuntutan bayaran berkaitan perolehan ini walaupun tiada kerja dibuat atau tiada barangan dibekal mengikut spesifikasi yang ditetapkan atau tiada perkhidmatan diberi dan mana-mana anggota perkhidmatan awam yang mengesahkan tuntutan berkenaan adalah melakukan kesalahan di bawah Akta Pencegahan Rasuah 1997.

Any contractor or supplier who makes a claim for payment in relation to this procurement although no work was carried out or no goods were supplied or no services rendered in accordance with the specifications and any member of the public service who certifies the claim commits an offence under the Anti Corruption Act 1997.

B) PELAKSANAAN INTEGRITY PACT

- i) Kesemua penyebut harga yang menghantar dokumen sebut harga hendaklah menandatangani **Surat Akuan Pembida** bahawa ia tidak akan menawar atau memberi rasuah sebagai sogokan untuk mendapatkan kontrak. Wakil syarikat yang menandatangani Surat Akuan Pembida hendaklah juga melampirkan **Surat Perwakilan Kuasa** menandatangani bagi pihak syarikat. PTJ hendaklah memastikan Surat Akuan Pembida juga dijadikan sebagai dokumen wajib yang perlu disertakan bersama dokumen tawaran penyebut harga adalah seperti di Lampiran A. Surat Akuan Pembida dan Surat Perwakilan Kuasa adalah dokumen wajib yang perlu disertakan bersama dokumen tawaran penyebut harga.
- ii) Penyebut harga yang berjaya menandatangani **Surat Akuan Pembida Berjaya** bahawa ia tidak akan memberi rasuah sebagai ganjaran kerana mendapatkan kontrak. Wakil syarikat yang menandatangani Surat Akuan Pembida Berjaya hendaklah juga melampirkan **Surat Perwakilan Kuasa** menandatangani bagi pihak syarikat. Format Surat Akuan Pembida Berjaya adalah seperti di Lampiran B. PTJ hendaklah memastikan Surat Akuan Pembida Berjaya juga dijadikan sebagai dokumen wajib yang perlu disertakan bersama Inden Kerja/Pesanan Tempatan.

.....
Tandatangan dan Cop Kontraktor/Wakil

Nama :

No. Kad Pengenalan :

Tarikh :



UTM
UNIVERSITI TEKNOLOGI MALAYSIA

Jabatan Timbalan Naib Canselor
Canselor (Pembangunan)

SURAT AKUAN PEMBIDA

TAJUK SEBUT HARGA : CADANGAN MENAIK TARAF PAKIR DAN GARAJ BAS, AUTO GARAGE DAN ANJUNG PEMANDU DI BAHAGIAN PENGURUSAN ASET, JABATAN TIMBALAN NAIB CANSELOR (PEMBANGUNAN), UTM JOHOR BAHRU, JOHOR

NO. SEBUT HARGA : SH/2024-69/U-1/SFI/BPA

Saya, No. Kad Pengenalan.....
yang mewakili nombor Pendaftaran
.....(MOF/PKK/CIDB/ROS/ROC/ROB) dengan ini mengisytiharkan
bahawa saya atau mana-mana orang yang mewakili syarikat ini:

- i. tidak akan menawarkan, menjanjikan atau memberikan apa - apa suapan kepada mana-mana orang dalam mana-mana Kementerian/Agensi atau mana-mana orang lain, sebagai suapan untuk dipilih dalam mana-mana perolehan; dan
- ii. tidak akan melakukan atau terlibat dengan tipuan bida dalam mana-mana perolehan.

Bersama ini dilampirkan Surat Perwakilan Kuasa bagi saya mewakili syarikat seperti tercatat di atas untuk membuat pengisytiharan ini.

2. Sekiranya saya, atau mana-mana individu yang mewakili syarikat ini didapati terlibat dalam pakatan tipuan bida dengan syarikat lain berkenaan perolehan di atas atau menawarkan, menjanjikan atau memberikan apa-apa suapan kepada mana-mana orang dalam Universiti Teknologi Malaysia atau mana-mana orang lain sebagai dorongan untuk dipilih dalam perolehan seperti di atas, maka saya sebagai wakil syarikat bersetuju tindakan-tindakan berikut boleh diambil:

- 2.1 Hilang kelayakan untuk dinilai dan dilantik bagi perolehan di atas; dan
- 2.2 Lain-lain tindakan undang-undang/tatatertib mengikut undang-undang/peraturan perolehan Kerajaan yang berkuat-kuasa.

3. Saya sesungguhnya faham bahawa tindakan berikut akan diambil :

- 3.1 Didakwa bagi kesalahan** di bawah Akta Suruhanjaya Pencegahan Rasuah Malaysia 2009 [Akta 694] dan Kanun Keseksaan [Akta 574] serta boleh dihukum di bawah undang-undang masing-masing untuk kegagalan saya atau mana-mana orang yang mewakili syarikat ini untuk mematuhi perkara (i); atau
- 3.2 Tindakan boleh dikenakan ke atas syarikat di bawah Akta Persaingan 2010 [Akta 712] atas kegagalan saya atau mana-mana orang yang mewakili syarikat ini untuk mematuhi perkara (ii) dalam Surat Akuan ini. Sekiranya syarikat didapati melanggar peruntukan seksyen 4(2)(d) Akta 712, syarikat boleh didenda tidak melebihi sepuluh peratus (10%) daripada pusing ganti (*turn over*) seluruh dunia sepanjang tempoh suatu pelanggaran itu berlaku.

4. Sekiranya terdapat mana-mana orang cuba memperolehi atau meminta apa-apa suapan daripada saya atau mana-mana orang yang berkaitan dengan syarikat ini sebagai dorongan untuk dipilih dalam perolehan seperti di atas, maka saya berjanji akan dengan segera melaporkan perbuatan tersebut kepada pejabat Suruhanjaya Pencegahan Rasuah Malaysia (SPRM) atau balai polis yang berhampiran. Saya sedar bahawa kegagalan saya berbuat demikian adalah merupakan suatu kesalahan di bawah seksyen 25 (1) Akta Suruhanjaya Pencegahan Rasuah Malaysia 2009 [Akta 694] dan boleh dihukum di bawah seksyen 25 (2) akta yang sama, apabila disabitkan boleh didenda tidak melebihi RM100,000 atau penjara selama tempoh tidak melebihi sepuluh tahun atau kedua-duanya.

5. Saya sesungguhnya faham bahawa syarikat melakukan kesalahan jika seseorang yang bersekutu dengan syarikat*** memberikan, menjanjikan atau menawarkan suapan untuk memperolehi atau mengekalkan perniagaan atau faedah dalam menjalankan perniagaan di bawah Seksyen 17A, Akta Suruhanjaya Pencegahan Rasuah Malaysia 2009 [Akta 694], apabila disabitkan kesalahan boleh didenda tidak kurang daripada sepuluh kali ganda jumlah atau nilai suapan, atau RM1 juta, atau dipenjarakan selama tempoh tidak melebihi dua puluh tahun atau kedua-duanya.

Yang benar,

Tandatangan : _____
Nama : _____
No.KP : _____
Tarikh : _____
Cap Syarikat : _____

Catatan:

- (i) **termasuk kesalahan ditetapkan dalam Jadual (Perenggan 3 (a), takrif "kesalahan ditetapkan") Akta Suruhanjaya Pencegahan Rasuah Malaysia 2009 [Akta 694] yang boleh dihukum di bawah Kanun Keseksaan.
- (ii) ***seseorang yang bersekutu dengan syarikat merujuk kepada seksyen 17A (6) Akta Suruhanjaya Pencegahan Rasuah Malaysia 2009 [Akta 694], iaitu seseorang itu bersekutu dengan organisasi komersial jika dia seorang pengarah, pekongsi atau pekerja organisasi komersial itu atau dia ialah orang yang melaksanakan perkhidmatan untuk atau bagi pihak organisasi komersial itu.
- (iii) Surat Akuan ini hendaklah dikemukakan bersama surat perwakilan kuasa.
- (iv) Takrifan perusahaan di bawah Akta 712 merangkumi syarikat yang terlibat dengan perolehan Kerajaan.



UTM
UNIVERSITI TEKNOLOGI MALAYSIA

Jabatan Timbalan Naib Canselor
Canselor (Pembangunan)

SURAT AKUAN PEMBIDA BERJAYA/SYARIKAT

TAJUK SEBUT HARGA : CADANGAN MENAIK TARAF PAKIR DAN GARAJ BAS, AUTO GARAGE DAN ANJUNG PEMANDU DI BAHAGIAN PENGURUSAN ASET, JABATAN TIMBALAN NAIB CANSELOR (PEMBANGUNAN), UTM JOHOR BAHRU, JOHOR

NO. SEBUT HARGA : SH/2024-69/U-1/SFI/BPA

Saya, No. Kad Pengenalan.....
Yang mewakili nombor Pendaftaran
.....(MOF/PKK/CIDB/ROS/ROC/ROB) dengan ini mengisytiharkan
bahawa saya atau mana-mana orang yang mewakili syarikat ini:

- i. tidak akan menawarkan, menjanjikan atau memberikan apa - apa suapan kepada mana- mana orang dalam mana-mana Kementerian/Agensi atau mana-mana orang lain, sebagai suapan untuk dipilih dalam mana-mana perolehan; dan
- ii. tidak akan melakukan atau terlibat dengan tipuan bida dalam mana-mana perolehan.

Bersama ini dilampirkan Surat Perwakilan Kuasa bagi saya mewakili syarikat seperti tercatat di atas untuk membuat pengisytiharan ini.

2. Sekiranya saya, atau mana-mana individu yang mewakili syarikat ini didapati terlibat dalam membuat pakatan harga dengan syarikat lain atau apa-apa pakatan sepanjang proses perolehan atau menawarkan, menjanjikan atau memberikan apa-apa suapan kepada mana-mana orang dalam Universiti Teknologi Malaysia atau mana-mana orang lain sebagai dorongan untuk dipilih dalam tender/sebut harga* seperti di atas, maka saya sebagai wakil syarikat bersetuju tindakan-tindakan boleh berikut diambil:

- 2.1 Penarikan balik tawaran kontrak bagi perolehan di atas; atau
- 2.2 Penamatan kontrak bagi perolehan di atas; dan
- 2.3 Lain-lain tindakan undang-undang/tatatertib mengikut undang-undang/peraturan perolehan Kerajaan yang berkuat-kuasa.

3. Saya sesungguhnya faham bahawa tindakan berikut akan diambil :

- 3.1 Didakwa bagi kesalahan** di bawah Akta Suruhanjaya Pencegahan Rasuah Malaysia 2009 [Akta 694] dan Kanun Keseksaan [Akta 574] serta boleh dihukum di bawah undang-undang masing• masing untuk kegagalan saya atau mana-mana orang yang mewakili syarikat ini untuk mematuhi perkara (i); atau
- 3.2 tindakan boleh dikenakan ke atas syarikat di bawah Akta Persaingan 2010 [Akta 712] atas kegagalan saya atau mana-mana orang yang mewakili syarikat ini untuk mematuhi perkara (ii). Sekiranya syarikat didapati melanggar peruntukan seksyen 4(2)(d) Akta 712, syarikat boleh didenda tidak melebihi sepuluh peratus (10%) daripada pusing ganti (*turn over*) seluruh dunia sepanjang tempoh suatu pelanggaran itu berlaku.

4. Sekiranya terdapat mana-mana orang cuba memperolehi atau meminta apa-apa suapan daripada saya atau mana-mana orang yang berkaitan dengan syarikat ini sebagai dorongan untuk dipilih dalam perolehan seperti di atas, maka saya berjanji akan dengan segera melaporkan perbuatan tersebut kepada pejabat Suruhanjaya Pencegahan Rasuah Malaysia (SPRM) atau balai polis yang berhampiran. Saya sedar bahawa kegagalan saya berbuat demikian adalah merupakan suatu kesalahan di bawah seksyen 25 (1) Akta Suruhanjaya Pencegahan Rasuah Malaysia 2009 [Akta 694] dan boleh dihukum di bawah seksyen 25 (2) akta yang sama, apabila disabitkan boleh didenda tidak melebihi RM100,000 atau penjara selama tempoh tidak melebihi sepuluh tahun atau kedua-duanya.

5. Saya sesungguhnya faham bahawa syarikat melakukan kesalahan jika seseorang yang bersekutu dengan syarikat*** memberikan, menjanjikan atau menawarkan suapan untuk memperolehi atau mengekalkan perniagaan atau faedah dalam menjalankan perniagaan di bawah Seksyen 17A, Akta Suruhanjaya Pencegahan Rasuah Malaysia 2009 [Akta 694], apabila disabitkan kesalahan boleh didenda tidak kurang daripada sepuluh kali ganda jumlah atau nilai suapan, atau RM1 juta, atau dipenjarakan selama tempoh tidak melebihi dua puluh tahun atau kedua-duanya.

Yang benar,

Tandatangan : _____
Nama : _____
No.KP : _____
Tarikh : _____
Cap Syarikat : _____

Catatan:

- (i) **termasuk kesalahan ditetapkan dalam Jadual (Perenggan 3 (a), takrif "kesalahan ditetapkan") Akta Suruhanjaya Pencegahan Rasuah Malaysia 2009 [Akta 694] yang boleh dihukum di bawah Kanun Keseksaan.
- (ii) ***seseorang yang bersekutu dengan syarikat merujuk kepada seksyen 17A (6) Akta Suruhanjaya Pencegahan Rasuah Malaysia 2009 [Akta 694], iaitu seseorang itu bersekutu dengan organisasi komersial jika dia seorang pengarah, pekongsi atau pekerja organisasi komersial itu atau dia ialah orang yang melaksanakan perkhidmatan untuk atau bagi pihak organisasi komersial itu.
- (iii) Surat Akuan ini hendaklah dikemukakan bersama surat perwakilan kuasa.
- (iv) Takrifan perusahaan di bawah Akta 712 merangkumi syarikat yang terlibat dengan perolehan Kerajaan.

BAHAGIAN KESELAMATAN, UTM, JOHOR BAHRU, JOHOR

Panduan Kontraktor

1. Kontraktor/Pekerja dikehendaki mengambil Pas Harian di Kaunter Kawalan Pintu Utama setiap hari ketika masuk ke dalam kampus UTM.
2. Pekerja yang diambil bekerja dengan Syarikat, Kontraktor hendaklah menentukan pekerja-pekerja terbabit MEMILIKI DOKUMEN/PERMIT KERJA/VISA YANG SAH (TIDAK TAMAT TEMPOH)
3. Pemakaian Pas Keselamatan oleh Kontrak/Pekerja di MESTIKAN sepanjang masa berada di dalam kawasan kampus. Kegagalan Kontraktor/Pekerja mematuhi Peraturan Keselamatan membolehkan kerja-kerja yang akan dijalankan terganggu ketika pemeriksaan diadakan oleh pihak Keselamatan dari semasa ke semasa.
4. Pas Keselamatan

Senarai nama-nama pekerja beserta gambar terkini dan nombor pendaftaran kenderaan tersebut hendaklah dikemukakan dalam tempoh dua minggu sebelum kerja-kerja di dalam kampus dimulakan.

- i) Pemohon dikehendaki mengemukakan salinan surat tawaran kerja/kontrak/permit kerja /dokumen-dokumen lain yang bersangkutan.
- ii) Pemohon dikehendaki mengepulkan dua keping gambar berukuran passport bersama boring yang telah lengkap ke Pejabat Keselamatan.
- iii) Pemohon dikehendaki mendapatkan tandatangan dan cop pengesahan dari Ketua Bahagian/Pihak yang berkenaan yang bertanggungjawab.
- iv) Borang Permohonan Pas diisi dalam satu salinan sahaja dan boleh didapatkan di Pejabat Bahagian Keselamatan.
- v) Untuk memperbaharui pas, pemohon dikehendaki mengikut para (i), (ii) dan (iii). Permohonan mestilah dibuat sekurang-kurangnya 7 hari sebelum tamat tempoh pas berkenaan dan dikepulkan bersama permohonan baru.

Tempoh 1 hingga 6 bulan	Tempoh 3 hingga 12 bulan
RM 5.00	RM 10.00

5. Mengisytiharkan peralatan/barang yang dibawa masuk di dalam Kampus dengan mengemukakan salinan nama barang-barang yang dibawa masuk dikeluarkan oleh Kontraktor dan disahkan oleh pihak yang berkenaan yang mengawal selia projek yang dijalankan.
6. Sentiasa memberikan kerjasama kepada pihak Keselamatan Universiti di dalam menjalankan tugasnya.
7. Mematuhi peraturan lalulintas di dalam kampus dan jika berlaku apa kejadian seperti kemalangan atau lain-lain yang memerlukan bantuan Keselamatan hendaklah segera menghubungi KETUA PENGAWAL KESELAMATAN BERTUGAS BALAI KESELAMATAN UTM di talian 07-5530014.
8. Kerja-kerja yang dijalankan melebihi waktu pejabat, hendaklah mendapat kebenaran bersurat daripada pihak berkenaan (Penyelaras Projek Pejabat Harta Bina UTM) perlu diserahkan kepada Bahagian Keselamatan UTM sebelum kerja dilaksanakan.
9. Mematuhi peraturan dan melaksanakan Langkah-Langkah Keselamatan di tapak bina / kerja.
10. Menyerahkan salinan nama / Carta Organisasi yang lengkap dan mempunyai no.telefon kepada pihak Keselamatan untuk rujukan.
11. Menjaga Etika kesopanan dan cara berpakaian di dalam kampus.
12. Tidak menggunakan bilik air wanita / Siswi (Jika Pekerja Lelaki).
13. Tidak merokok di kawasan kampus.
14. Tidak menyalahguna dadah atau meminum minuman keras.

SENARAI PERUNDANGAN & PERATURAN KEPERLUAN KESELAMATAN & KESIHATAN PEKERJAAN DI TAPAK BINA

Akta Keselamatan & Kesihatan Pekerjaan 1994 (Akta 514) & Akta Kilang & Jentera 1967 (Akta 139)

1. Pegawai Keselamatan & Kesihatan (SHO) & Safety Site Supervisor
Keperluan
 1. Pematuhan Akta Keselamatan & Kesihatan Pekerjaan 1994 (Akta 514)
Perintah Pegawai Keselamatan & Kesihatan Pekerjaan
 - Melantik Pegawai Keselamatan & Kesihatan bagi kerja-kerja pengendalian bangunan dan binaan kejuruteraan yang melebihi RM20 juta.
 2. Pematuhan Akta Kilang & Jentera 1967 (Akta 139), Building Operations and Works of Engineering Construction Safety – (BOWEC) Peraturan 25
 - Keperluan kontraktor utama melantik penyelia keselamatan di tapak bina.
2. Peralatan & Mesin Yang Memerlukan Perakuan Kelayakan
Keperluan
 1. Pematuhan Akta Keselamatan & Kesihatan Pekerjaan 1994 (Akta 514)
 2. Pematuhan Akta Kilang & Jentera 1967, Seksyen 19, Perakuan Kelayakan
 - Kren (PMA)
 - Skylift (PMA)
 - Piling Machine (PMA)
 - Gondola (PMA)
 - Passenger hoist, skip hoist, material hoist (PMA)
 - Air compressor (PMT)
 3. Pematuhan Akta Kilang & Jentera 1967, Peraturan-Peraturan (Pemberitahuan, Perakuan Kelayakan & Pemeriksaan)
3. Latihan & Kompetensi Pengendali Jentera
Keperluan
 1. Pematuhan Akta Keselamatan & Kesihatan Pekerjaan 1994 (Akta 514)
Seksyen 15 (c) – Kewajipan Am Majikan & Orang Yang Bekerja Sendiri
 2. Pematuhan Akta Kilang & Jentera 1967, Peraturan-Peraturan (Orang Yang Menjaga) Kilang & Jentera 1970
4. Peralatan Perlindungan Diri (PPE)
Keperluan
 1. Pematuhan Akta Keselamatan & Kesihatan Pekerjaan 1994 (Akta 514)
Seksyen 24 (1) (c) – pekerja perlu memakai peralatan perlindungan diri (PPE) sepanjang masa untuk mencegah sebarang risiko kepada keselamatan & kesihatan
5. Pemberitahuan Berkenaan Pembinaan Bangunan & Kerja Binaan Kejuruteraan (Borang JKJ 103)
Keperluan
 1. Pematuhan Akta Kilang & Jentera 1967 (Akta 139) Seksyen 35 (1) dan Peraturan-Peraturan (Pemberitahuan, Perakuan Kelayakan & Pemeriksaan)
 - Kerja-kerja berkenaan pembinaan bangunan & kerja binaan kejuruteraan yang tempohnya melebihi 6 minggu

6. Keselamatan Perancah
Keperluan
 1. Pematuhan Akta Kilang & Jentera 1967 (Akta 139), Building Operations and Works of Engineering Construction Safety – (BOWEC) Peraturan 72 -98 – Perancah perlu dibina dan dirombak oleh orang yang kompeten. Perlu diperiksa 7 hari sekali oleh orang yang kompeten. Perancah jenis tiub perlu mengikut spesifikasi BS1139

7. Keperluan Latihan CIDB/NIOSH Green Card Kepada Semua Pekerja Di Tapak Bina
Keperluan
 1. Akta Keselamatan & Kesihatan Pekerjaan 1994 (Akta 514) (Seksyen 15 (2) (c) Kewajipan Am Majikan & Orang Yang Bekerja Sendiri – Memberi maklumat, arahan & latihan kepada pekerja yang sedang bekerja)
 2. Akta Lembaga Pembangunan Industri Pembinaan Malaysia serta Pekeliling Program Kad Hijau CIDB Bil. 1/2000 dan Bil. 1/2001 – Keperluan induksi keselamatan kepada pekerja yang bekerja di tapak bina, sekiranya pihak kontraktor gagal melaksanakan sistem CIDB green card, pihak kontraktor boleh dikenakan tindakan tatatertib diambil di bawah peraturan-peraturan pendaftaran kontraktor (1995) – Peraturan 15 (1), Akta Lembaga Pembangunan Industri Pembinaan Malaysia, yang manaboleh mengakibatkan pendaftaran kontraktor dibatalkan, digantung atau ditarik balik.

8. Penyediaan Prosedur Kerja Selamat (SOP) Oleh Pihak Kontraktor Terutama Bagi Kerja Berhazad Tinggi (Kerja Panas, Pengorekan, Bekerja Di Tempat Tinggi, Ruang Terkurung)
Keperluan
 1. Akta Keselamatan & Kesihatan Pekerjaan 1994 (Akta 514) (Seksyen 15 (2) (b) Kewajipan Am Majikan & Orang Yang Bekerja Sendiri – Membuat perkiraan bagi menjamin, setakat yang praktik keselamatan dan ketiadaan risiko kepada kesihatan berkaitan dengan penggunaan atau pengendalian, penanganan, penyimpanan dan pengangkutan loji dan bahan.

Akta-Akta Lain Yang Berkaitan

1. Pengurusan Buangan Air Sisa Limbah Terus Ke Sistem Pembentukan (Sewer System)
Keperluan
 1. Akta Kualiti Alam Sekeliling 1974 (Akta 127)
 2. Akta Jalan, Saliran Dan Bangunan 1974 (Akta 133)

2. Pengurusan Sisa Terjadual
Keperluan
 1. Akta Kualiti Alam Sekeliling 1974 (Akta 127), Peraturan Sisa Terjadual 2005 – Sisa-sisa yang tersenarai dalam peraturan ini perlu dilupuskan mengikut peraturan yang ditetapkan di premis yang telah diberi lesen untuk melupuskan sisa terjadual.

CADANGAN MENAIK TARAF PARKIR DAN GARAJ BAS, AUTO GARAGE DAN ANJUNG PEMANDU DI BAHAGIAN PENGURUSAN ASET, JABATAN TIMBALAN NAIB CANSOLOR (PEMBANGUNAN), UTM JOHOR BAHRU, JOHOR.

KEPERLUAN & PERATURAN UMUM

1. Tanggungjawab penyelia tapak adalah seperti berikut :
 - a) Hadir bekerja seperti berikut :
 - Ahad – Rabu : 8.00 pagi – 5.00 petang
 - Khamis : 8.00 pagi – 3.30 petang
 - Majlis Rasmi UTM, Cuti Umum & Perayaan : Wajib hadir sepertimana arahan semasa
 - b) Menyediakan Laporan Prestasi Kerja untuk disahkan oleh Penolong Jurutera terlibat dan diserahkan kepada Jurutera pada setiap minggu sepertimana format yang disahkan oleh Jurutera.
 - c) Memastikan setiap sampah binaan dibawa keluar dari tapak bina pada setiap hari dan dimasukkan dalam *roro tank* sebelum di bawa keluar dari Kawasan kampus UTM.
 - d) Memastikan setiap pekerja mematuhi peraturan yang telah ditetapkan oleh pihak SPP & UTM.
 - e) Memastikan keadaan kabin, persekitarannya dan Kawasan tapak kerja sentiasa dalam keadaan baik dan bersih.
 - f) Memberi maklum balas segera / serta merta apabila ada perkara yang dibangkitkan oleh Jurutera / Wakilnya.
 - g) Menggunakan alat perhubungan telekomunikasi pintar sebagai medium perhubungan.
2. Kontraktor bertanggungjawab untuk memastikan tahap keselamatan pekerja dan pengguna berada pada tahap yang tinggi sebelum, semasa dan selepas kerja pembinaan dibuat.
3. Setiap pekerja perlu sentiasa memakai uniform berwarna biru (t-shirt berkolar). Uniform tersebut hendaklah tertera nama syarikat dan SPP. Rekabentuk dan jenis kain yang digunakan hendaklah mendapat kelulusan Pegawai Inden / Wakilnya.
4. Pekerja perlu sentiasa menggunakan Peralatan Perlindungan Keselamatan (PPE) sepanjang tempoh masa bekerja.
5. Pekerja perlu mematuhi etika bekerja yang ditetapkan oleh pihak UTM sepanjang waktu bekerjadan di **LARANG** sama sekali berlegar tanpa sebab selain untuk melakukan kerja pembinaan di tapak.
6. Hari bekerja yang wajib bagi semua pekerja kontraktor adalah pada setiap hari **Ahad** hingga **Khamis** melainkan sekiranya hari tersebut jatuh sebagai hari cuti umum. Walaubagaimanapun kontraktor juga dikehendaki menyediakan pekerja selepas waktu pejabat atau semasa cuti umum apabila diperlukan atau diarahkan tanpa ada tambahan tuntutan selain tuntutan item kerja. Masa bekerja bagi pekerja adalah seperti berikut :

Ahad hingga rabu : 8.00 pagi – 5.00 petang

Khamis : 8.00 pagi – 3.30 petang

Jumaat, Sabtu atau Cuti Umum : 9.00 pagi – 4.00 petang

Sekiranya kontraktor perlu melaksanakan kerja di luar waktu pejabat maka segala tuntutan kerja lebih masa bagi staf terlibat yang layak adalah dibawah tanggungjawab kontraktor.

7. Pihak kontraktor perlu menyediakan dan menyenggara kenderaan seperti lori atau van kepada pekerja kontraktor untuk mengangkat barang atau membawa pekerja serta tertera nama syarikat. Kenderaan yang dibekalkan hendaklah mempunyai jangka hayat tidak melebihi 15 tahun (manufacture date) dan mestilah dalam keadaan baik termasuk enjin, system penyaman udara, system transmisi, permukaan luar yang cantik dan tayar masih berbunga sepanjang tempoh kontrak.
8. Pihak kontraktor perlu menyediakan pekerja yang kompeten dan berpengalaman sepanjang tempoh kontrak.
9. Pihak kontraktor hendaklah tanpa apa sebab sekalipun adalah tidak dibenarkan menggunakan pekerja asing tanpa perkit atau pelarian untuk bekerja dalam kampus UTM.
10. Pihak kontraktor adalah dilarang sama sekali menggunakan lift bagi tujuan mengangkat barang dan sekiranya berlaku, sebarang kerosakan pada lift tersebut adalah di bawah tanggungjawab kontraktor.
11. Semua salinan sjiil dan pengenalan diri penyelia dan pekerja perlu di hantar ke SPP, UTM untuk pengesahan.
12. Kegagalan pihak kontraktor untuk mematuhi peraturan yang ditetapkan akan menyebabkan kontraktor boleh dikenakan denda sepertimana dalam Jadual Ganti Rugi (Appendix 2a).
13. Kontraktor dikehendaki membina papan tanda kerja mengikut spesifikasi (piawaian UTM) dari jenis *printed canvas*, saiz berukuran 1200mm x 1500mm dengan 75mm x 75mm tebal *M.S structure*, lengkap dengan teks dan maklumat berikut :
 - a) Tajuk Kerja
 - b) Pegawai Inden
 - c) Pengarah Seksyen
 - d) Pengurus Projek
 - e) Penyelaras Projek
 - f) Penyelia Projek
 - g) Nama Kontraktor
 - h) Tarikh Mula dan Tarikh Siap
 - i) No. PTW

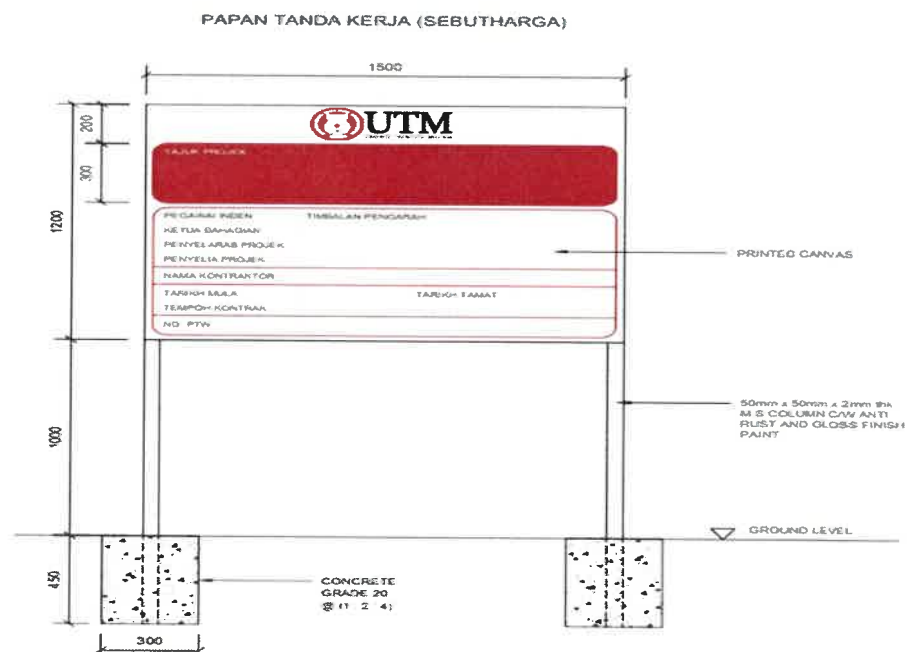

CADANGAN MENAIK TARAF PARKIR DAN GARAJ BAS, AUTO GARAGE DAN ANJUNG PEMANDU DI BAHAGIAN PENGURUSAN ASET, JABATAN TIMBALAN NAIB CANSELOR (PEMBANGUNAN), UTM JOHOR BAHRU, JOHOR.

- 1.1 Kerja-kerja membina bumbung tambahan garaj bas 1 dan awning Auto garage di Bahagian Pengurusan Aset, TNC(P) UTM Johor Bahru.
- 1.2 Pihak kontraktor dikehendaki melakukan kerja-kerja pembinaan mengikut piawai dan spesifikasi seperti yang termaktub di dalam Standard Specification for Road Works (JKR) dan yang diarahkan oleh Pegawai Inden/wakilnya.
- 1.3 Pihak kontraktor hendaklah melakukan kerja-kerja pembaikan pada setiap kawasan yang terjejas akibat kerja-kerja pembinaan seperti sebelumnya dan memastikan semua sampah dibuang di tempat pelupusan/pembuangan sampah di luar Kawasan UTM.
- 1.4 Kontraktor hendaklah memastikan kawasan tapak binaan dalam keadaan bersih dan tersusun. Sisa buangan hendaklah dibawa ke kawasan luar kampus atau ke kawasan yang dibenarkan oleh UTM.
- 1.5 Pihak kontraktor hendaklah mengemukakan Traffic Management Plan (TMP) untuk kelulusan pihak UTM.
- 1.6 Perincian skop kerja seperti berikut:-
 - 1.6.1 **STRUKTUR TAMBAHAN PARKIR BAS BERBUMBUNG**
 - 1.6.1.1 Kerja-kerja memotong dan membentuk cerun pada kawasan sediaada sehingga ke aras laras yang dikehendaki serta kerja-kerja berkaitan sepertimana spesifikasi, skop kerja dan arahan Pegawai Inden/wakilnya
 - 1.6.1.2 Kerja-kerja menggali tanah sehingga ke paras yang dikehendaki tidak melebihi 2000mm dalam untuk asas binaan serta membawa keluar tanah keluar dari kawasan UTM sepertimana skop dan arahan Pegawai Inden/wakilnya.
 - 1.6.1.3 Kerja-kerja membina asas binaan dengan meletakkan acuan dan tetulang konkrit dari keluli berteras tinggi serta kerja-kerja konkrit dari gred 25 seperti yang ditunjukkan di dalam lukisan no : UTM.J/SPFI-

- UPI/10/2024/01-05 dan mengikut spesifikasi piawai dan arahan Pegawai Inden/wakilnya.
- 1.6.1.4 Kerja-kerja merangka dan memasang struktur keluli termasuk tiang dan bumbung seperti yang ditunjukkan di dalam lukisan no. UTM.J/SPFI-UPI/10/2024/01-05 serta mengikut spesifikasi piawai dan arahan Pegawai Inden/wakilnya.
 - 1.6.1.5 Kerja-kerja membekal dan memasang penutup bumbung jenis metal decking berketebalan minima 0.47mm tebal TCT seperti lukisan no ; UTM.J/SPFI-UPI/10/2024/01-05 termasuk aksesori berkaitan seperti pengikat bumbung, perabung dan *flashing* serta mengikut spesifikasi piawai dan arahan Pegawai Inden/wakilnya.
 - 1.6.1.6 Kerja-kerja membekal dan memasang talang bumbung dari jenis PVC bersaiz 150mm termasuk bracket mengikut spesifikasi piawai.
 - 1.6.1.7 Kerja-kerja membekal dan memasang 100mm diameter saluran air hujan (rwdp) dari jenis upvc termasuk bracket mengikut spesifikasi piawai.
 - 1.6.1.8 Kerja -kerja membekal dan menghampar 300mm tebal batu baur hancur (tapak parkir) serta dipadatkan dengan mesin pemadat mengikut spesifikasi dan arahan Pegawai Inden/wakilnya.
 - 1.6.1.9 Kerja-kerja membekal dan menghampar 150mm tebal konkrit bertetulang dari gred 25 serta diperkuatkan dengan 2 lapisan jejaring keluli (BRC) no A9 mengikut spesifikasi piawai dan arahan Pegawai Inden/wakilnya.
 - 1.6.1.10 Kerja-kerja mengikat 113mm tebal batu bata sebagai tembok penahan tebing termasuk kerja-kerja melepai pada permukaan yang terdedah dan dicat 1 lapisan cat asas dan 2 lapisan cat kemas mengikut spesifikasi piawai dan arahan Pegawai Inden/wakilnya.
 - 1.6.1.11 Membekal dan menanam rumput dari jenis 'cow grass' ditanam secara rapat, setiap keping rumput hendaklah berukuran lebih kurang 300mm x 300mm dari kualiti yang diluluskan. Rumput hendaklah disiram setiap hari sehingga ke peringkat yang memuaskan dan semua rumput yang mati dalam tempoh 3 bulan hendaklah di ganti oleh pihak kontraktor dengan perbelanjaan sendiri.

1.6.2 AWNING ANJUNG PEMANDU

- 1.6.2.1 Kerja-kerja membuka bumbung sediaada serta membawa keluar dari tapak kerja serta kerja-kerja berkaitan seperti arahan Pegawai Inden/wakilnya.
- 1.6.2.2 Kerja-kerja membina asas binaan dengan meletakkan acuan dan tetulang konkrit dari keluli berteras tinggi serta kerja-kerja konkrit dari gred 25 seperti yang ditunjukkan di dalam lukisan no : UTM.J/SPFI-UPI/10/2024/06 dan mengikut spesifikasi piawai dan arahan Pegawai Inden/wakilnya.
- 1.6.2.3 Kerja-kerja merangka dan memasang struktur keluli termasuk tiang dan bumbung seperti yang ditunjukkan di dalam lukisan no. UTM.J/SPFI-UPI/10/2024/06 serta mengikut spesifikasi piawai dan arahan Pegawai Inden/wakilnya.
- 1.6.2.4 Kerja-kerja membekal dan memasang penutup bumbung jenis metal decking berketebalan minima 0.47mm tebal TCT seperti lukisan no ; UTM.J/SPFI-UPI/10/2024/06 termasuk aksesori berkaitan seperti pengikat bumbung, perabung dan *flashing* serta mengikut spesifikasi piawai dan arahan Pegawai Inden/wakilnya.

1.6.3 AWNING AUTO GARAGE

- 1.6.3.1 Kerja-kerja merangka dan memasang struktur keluli bumbung seperti yang ditunjukkan di dalam lukisan no. UTM.J/SPFI-UPI/10/2024/07 serta mengikut spesifikasi piawai dan arahan Pegawai Inden/wakilnya.
- 1.6.3.2 Kerja-kerja membekal dan memasang penutup bumbung jenis metal decking berketebalan minima 0.47mm tebal TCT sepertimana lukisan no ; UTM.J/SPFI-UPI/10/2024/07 termasuk aksesori berkaitan seperti pengikat bumbung, perabung dan *flashing* serta mengikut spesifikasi piawai dan arahan Pegawai Inden/wakilnya.

- 1.7 Skop kerja digambarkan dengan jelas melalui lukisan kerja dan 'bill of quantities' yang disediakan oleh UTM.
- 1.8 Kontraktor hendaklah memastikan semua kerja dilaksanakan ditapak bina dengan merujuk kepada **skop kerja, spesifikasi teknikal, jadual spesifikasi dan lukisan** yang dibekalkan oleh UTM.

SKOP KERJA

CADANGAN MENAIK TARAF PAKIR DAN GARAJ BAS, AUTO GARAGE DAN ANJUNG PEMANDU DI BAHAGIAN PENGURUSAN ASET, JABATAN TIMBALAN NAIB CANSOLOR (PEMBANGUNAN), UTM JOHOR BAHRU, JOHOR

Skop kerja ini merupakan sebahagian daripada sebutharga, kontraktor dikehendaki membaca dan memahami segala keperluan kerja seperti dinyatakan bagi memudahkan pengiraan kos kerja dan pelaksanaan serta pemantuan kerja-kerja di tapak. Sekiranya terdapat mana-mana bahagian/ kerja yang perlu dilaksanakan kontraktor dengan ini dianggap telah mengambil kira segala kos bertanggungjawab melaksanakannya ditapak.

1. Kerja-kerja yang hendak dilaksanakan adalah di UTM Fleet Bahagian Pengurusan Aset, Blok F53 Universiti Teknologi Malaysia, Johor Bahru, Johor.
2. Kerja-kerja adalah melibatkan pemasangan pendawaian dan lengkapan lampu serta pemasangan pendawaian dan sistem kamera litar tertutup (CCTV) di garaj dan bengkel kenderaan UTM Fleet sepertimana dokumen dan lukisan yang telah dilampirkan.
3. Kerja-kerja adalah melibatkan tempat tinggi dimana ketinggian adalah melebihi 5 meter. Oleh itu kontraktor wajib memenuhi keperluan OSHE untuk melakukan kerja di tempat tinggi serta menyediakan PPE yang lengkap serta penyelia keselamatan untuk melaksanakan kerja tersebut dalam tempoh kontrak.
4. Kontraktor adalah bertanggungjawab mengawal semua pekerjaannya di dalam kawasan tapak kerja dan sekitarnya bagi mengelak dari sebarang perkara yang boleh menyalahi Undang-Undang Kerajaan. Kontraktor perlu menyenaraikan semua butiran pekerja di tapak dan perlu mendapatkan pas masuk daripada Bahagian Keselamatan UTM bagi tujuan rekod keselamatan.
5. Semua alat-alat dan mesin-mesin kontraktor yang digunakan hendaklah dari jenis, saiz dan corak bekerja yang bersesuaian dengan jenis, corak dan keadaan tapak di mana kerja-kerja akan dijalankan. Kontraktor hendaklah bertanggungjawab ke atas keselamatan semua mesin dan lain- lain kelengkapan kepunyaan kontraktor yang perlu untuk kerja dalam kontrak ini.
6. Skop kerja ini adalah sebahagian daripada kontrak dan hendaklah dibaca dan difahami oleh kontraktor. Selain skop yang dinyatakan di bawah, kontraktor juga perlu merujuk dan mematuhi skop yang telah dinyatakan di dalam Bill of Quantity (BQ) dan jadual spesifikasi teknikal yang telah dibekalkan oleh pihak UTM.
7. Kontraktor adalah bertanggungjawab untuk membaiki dan menggantikan sebarang kerja, bahan, kemudahan bangunan, struktur atau kemasan bangunan dan bumbung yang rosak akibat kecuaiannya kontraktor dalam tempoh kontrak dan sebaik sahaja tapak projek diserahkan.

8. Semua peralatan perlulah mendapatkan kelulusan daripada UTM dengan menghantar borang Request For Approval (RFA). UTM berhak menolak tawaran kontraktor yang tidak mendapat kelulusan RFA.
9. Semua peralatan mestilah tulen daripada pengilang. Pembekal perlu mengemukakan dokumen sebagai bukti.
10. Peralatan baru mestilah lengkap dengan jaminan (warranty) dan inventori pemasangan mengikut lokasi untuk simpanan UTM.
11. Kontraktor hendaklah memastikan harga yang ditawarkan lengkap dengan semua peralatan /aksesori /tenaga pekerja dan jentera yang diperlukan untuk menyiapkan kerja ini. Sebarang penambahan kos selepas kontrak, adalah perlu ditanggung oleh kontraktor.
12. Kontraktor hendaklah melantik orang kompeten bagi kerja-kerja elektrik. Borang elektrik dan Sijil orang Kompeten perlu dihantar sebagai bukti sokongan. Sebarang pemasangan elektrik adalah menjadi tanggungjawab orang kompeten tersebut.
13. Kontraktor hendaklah memastikan harga yang ditawarkan lengkap dengan semua peralatan kerja/aksesori yang diperlukan untuk menyiapkan kerja ini. Sebarang penambahan kos selepas kontrak, adalah perlu ditanggung oleh kontraktor.
14. Kontraktor dikehendaki menyediakan jentera/mesin yang berkeadaan selamat serta mempunyai permit PMA lengkap dengan no daftar. Kontraktor dikehendaki mengemukakan sijil daftar PMA kepada Pihak UTM (OSHE) sebelum kerja-kerja dilakukan. Sekiranya terdapat penggunaan scaffolding atau setara dengannya kontraktor perlu mendapatkan permit kerja tempat tinggi dan kelulusan dari OSHE UTM.
15. Kontraktor perlu membuat semakan dan pengujian bagi keseluruhan pemasangan yang dibuat termasuk pentauliahan pemasangan sehingga berfungsi. Keputusan borang ujian perlu disahkan dan dilampirkan serta dimajukan kepada pihak UTM untuk pengesahan.

**UNIVERSITI TEKNOLOGI MALAYSIA
JOHOR BAHRU, JOHOR**

BORANG SEBUTHARGA

Pembekal/Penyebut Harga :

Alamat :

No. Rujukan Pendaftaran:

Tarikh:

Pengarah Seksyen Kontrak Dan Perolehan
Bahagian Pengurusan Aset
Jabatan Timbalan Naib Canselor (Pembangunan)
Universiti Teknologi Malaysia
81310 Johor Bahru, Johor

Tuan,

No. Sebutharga : SH/2024-69/U-1/SFI/BPA

Tajuk : CADANGAN MENAIK TARAF PAKIR DAN GARAJ BAS, AUTO GARAGE DAN ANJUNG PEMANDU DI BAHAGIAN PENGURUSAN ASET, JABATAN TIMBALAN NAIB CANSOLOR (PEMBANGUNAN), UTM JOHOR BAHRU, JOHOR

Saya yang bertandatangan di bawah ini adalah dengan ini menawarkan untuk menjalankan kerja-kerja/perkhidmatan tersebut/membekal alat-alat/bahan-bahan tersebut dengan menepati segala peruntukan dalam naskah sebut harga bagi jumlah wang pukat sebanyak Ringgit Malaysia :

(RM.....). Saya selanjutnya bersetuju untuk menyiapkan kerja-kerja/perkhidmatan ini/membekal dan menghantar alat-alat/bahan-bahan tersebut dalam masa () **Minggu** dari tarikh mula kerja sepertimana yang akan ditetapkan di dalam Inden Kerja/Pesanan Tempatan.

2. Saya seterusnya setuju untuk menjelaskan Bon Perlaksanaan (bagi sebut harga yang melebihi RM200,000.00) dengan cara * :-

i. * Jaminan Bank/ Insurans

ii. * Wang Jaminan Perlaksanaan

* Sila tandakan / pada petak pilihan yang berkenaan

3. **Tempoh Sahlaku Sebut Harga** adalah **90 hari** dari tarikh tutup Sebut Harga.

.....
(Tandatangan & Cop Syarikat)

Nama :

Atas sifat :

No. Telefon :

No. Tel. Bimbit :

.....
(Tandatangan Saksi)

Nama :

Pekerjaan :

Alamat :

.....

RINGKASAN SEBUT HARGA

TAJUK KERJA : CADANGAN MENAIK TARAF PAKIR DAN GARAJ BAS, AUTO GARAGE DAN ANJUNG PEMANDU DI BAHAGIAN PENGURUSAN ASET, JABATAN TIMBALAN NAIB CANSOLOR (PEMBANGUNAN), UTM JOHOR BAHRU, JOHOR

NO. SEBUT HARGA : SH/2024-69/U-1/SFI/BPA

NO	PERKARA	DARI M/S	JUMLAH (RM)
1.	BAHAGIAN A Kerja-Kerja Awalan	PH/3	
2.	BAHAGIAN B Kerja-kerja Awam	PH/7	
3.	BAHAGIAN C Kerja-kerja Elektrik	PH/10	
4.	Lain-lain kerja yang tidak dinyatakan tetapi perlu untuk menyiapkan kerja tersebut : a. b. c.	Harga Pukal Harga Pukal Harga Pukal	
JUMLAH HARGA DIBAWA KE BORANG SEBUT HARGA			

.....
(Tandatangan & Cop Kontraktor)

.....
(Tandatangan Saksi)

Nama :

Nama :

Atas Sifat :

Pekerjaan :

No. Telefon :

Alamat :

No. Fax :

.....

**UNIVERSITI TEKNOLOGI MALAYSIA
JOHOR BAHRU JOHOR**

PECAHAN HARGA

NO. SEBUT HARGA : SH/2024-69/U-1/SFI/BPA

TAJUK KERJA : CADANGAN MENAIK TARAF PAKIR DAN GARAJ BAS, AUTO GARAGE DAN ANJUNG PEMANDU DI BAHAGIAN PENGURUSAN ASET, JABATAN TIMBALAN NAIB CANSOLOR (PEMBANGUNAN), UTM JOHOR BAHRU, JOHOR

NOTA :

- 1) Kerja-kkerja yang dinyatakan di dalam sebut harga ini hendaklah mengikut Spesifikasi Piawai (JKR) sila rujuk di kaunter Bahagian Kontrak untuk kerja-kkerja binaan Bangunan dan Elektrik, arahan kepada penyebut harga, syarat-syarat sebut harga, skop kerja, spesifikasi tambahan, arahan-arahan pembuat/ pembekal (jika ada) dan butiran-butiran di dalam lukisan sebut harga.
- 2) Kontraktor perlu melawat tapak bina bagi memahami skop kerja dan halangan-halangan yang ada.
- 3) Harga yang ditawarkan hendaklah meliputi semua perkara untuk menjalankan kerja-kkerja ini dan jika didapati ada perkara yang tidak dihartakan ianya akan dianggap dikira dan telah termasuk dalam butiran-butiran lain.
- 4) Bagi kerja-kkerja yang merupakan kuantiti sementara, harga muktamad adalah berdasarkan kuantiti sebenar di tapak di mana pengukuran semula akan dibuat setelah kerja-kkerja tersebut siap dilaksanakan. (Jika berkaitan)
- 5) Penyebut harga hendaklah bersetuju harga yang ditawarkan di dalam Pecahan Harga akan diteliti dan diselaraskan oleh Pegawai Inden tentang kemunasabahannya tetapi jumlah wang pukal yang terdapat pada Borang Sebut Harga adalah tidak berubah.
- 6) Semua bahan yang dibekal dan akan dipasang hendaklah mendapat kelulusan SIRIM QAS atau IKRAM sekiranya tidak dinyatakan secara terperinci di dalam butiran kerja dan spesifikasi tambahan.
- 7) Semua kerja-kkerja yang dilaksanakan di tapak mestilah mematuhi Akta Keselamatan & Kesihatan Pekerjaan 1994 (Akta 514) & Akta Kilang & Jentera 1967 (Akta 139) serta peraturan-peraturan semasa UTM.
- 8) Kerja-kkerja yang dijalankan adalah berdasarkan kepada Lukisan No :

Lukisan Awam

- i. UTM.J/SPFI-UPI/10/2024/01
- ii. UTM.J/SPFI-UPI/10/2024/02
- iii. UTM.J/SPFI-UPI/10/2024/03
- iv. UTM.J/SPFI-UPI/10/2024/04
- v. UTM.J/SPFI-UPI/10/2024/05
- vi. UTM.J/SPFI-UPI/10/2024/06
- vii. UTM.J/SPFI-UPI/10/2024/07

Lukisan Elektrik

- i. UTM.J/SPFI-UTU/10/2024/01
- ii. UTM.J/SPFI-UTU/10/2024/02

NO. SEBUT HARGA : SH/2024 -69/U-1/SFI/BPA

TAJUK KERJA : CADANGAN MENAIK TARAF PAKIR DAN GARAJ BAS, AUTO GARAGE DAN ANJUNG PEMANDU DI BAHAGIAN PENGURUSAN ASET, JABATAN TIMBALAN NAIB CANSOLOR (PEMBANGUNAN), UTM JOHOR BAHRU, JOHOR

BIL	BUTIRAN KERJA	HARGA PUKAL (RM)
	<p>BAHAGIAN A Kerja-Kerja Awalan</p> <ol style="list-style-type: none">1. Bon Perlaksanaan (bagi sebut harga melebihi RM200,000.00)2. Kos Insurans Pampasan Pekerja3. Kos Insurans Tanggungan Awam4. Kos Insurans Kerja5. Kerja-kkerja pembersihan kawasan kerja daripada sampah-sarap / sisa binaan / sisa kebakaran / sisa kerja di tapak pada setiap hari bekerja ke dalam roro tank/tong sampah sementara yang disediakan sendiri oleh kontraktor (jika berkenaan). Sisa buangan roro tank hendaklah dikosongkan apabila diperlukan dan setelah siap kerja ke kawasan luar kampus yang dibenarkan oleh UTM/PBT. Roro tank/tong sampah sementara hendaklah dikeluarkan dari tapak binaan apabila kerja siap.6. Menyedia dan melaksanakan langkah-langkah keselamatan/ kesihatan (health & safety) di tapak yang perlu dan mencukupi, sepertimana keperluan OSHA serta akta berkaitan dan langkah-langkah lain yang perlu sebagaimana Arahan Pegawai Inden seperti berikut:-<ol style="list-style-type: none">i) Peralatan perlindungan diri yang lengkap dan sesuai dengan kerja yang hendak dilaksanakan seperti pakaian, topi dan but keselamatan.ii) Pita keselamatan dan papan tanda keselamatan untuk mengasingkan kawasan kerja dan kawasan laluan.iii) Kontraktor dikehendaki mengemukakan lesen dan sijil-sijil berkaitan seperti lesen memandu, lesen kompeten dan sijil perakuan mesin untuk melaksanakan kerja-kerja seperti berikut :-<ol style="list-style-type: none">a) Kerja-kerja memasang perancahb) Pemeriksaan pra-kemasukan ke ruang terkurung oleh orang yang kompeten untuk memastikan keadaan ruang terkurung selamat untuk dimasuki. Ruang Udara dalam ruang terkurung hendaklah diuji oleh Penguji Gas Bertauliah (AGT). Keputusan ujian dan penilaian hendaklah direkodkan di dalam permit kebenaran bekerja (permit to work). Kontraktor dikehendaki mematuhi Kod Amalan Bekerja Selamat di ruang terkurung oleh JKKPM.c) Pengendali jentera/mesiniv) Lain-lain peralatan atau keperluan keselamatan lain yang bersesuaian untuk melaksanakan kerja. Kontraktor dikehendaki mengeluarkan air serta keselamatan tempat terkurung yang diarahkan oleh pihak OSHE supaya kerja-kerja yang akan dijalankan selamat.	
	JUMLAH DIBAWA KE MUKASURAT BELAKANG	

BIL	BUTIRAN KERJA	HARGA PUKAL (RM)
JUMLAH DIBAWA DARI MUKASURAT HADAPAN		
7.	<p>Melantik Penyelia Keselamatan (Safety Supervisor) untuk kategori kerja seperti berikut :</p> <p>a) Nilai sebut harga melebihi RM100,000 atau</p> <p>b) Tempoh siap kerja melebihi enam (6) minggu atau</p> <p>c) Dalam hal-hal lain, pengecualian keperluan Penyelia Keselamatan (Safety Supervisor) adalah tertakluk kepada kelulusan Pegawai Inden.</p>	
8.	<p>Menyedia dan menyerahkan tiga (3) set Jadual Perancangan Kerja dalam bentuk bar chart atau CPM (tertakluk kepada kelulusan Pegawai Inden) dan lima (5) set Laporan Kemajuan Kerja Bulanan lengkap dengan gambar sebelum, semasa (mengikut keperluan) dan selepas siap kerja dilaksanakan kepada Pegawai Inden.</p>	
9.	<p>Menyediakan kemudahan dan keperluan yang diperlukan untuk mesyuarat tapak/teknikal/penyerahan tapak.</p>	
10.	<p>Membina 'hoarding' dari jenis 'metaldeck' atau yang diluluskan oleh Pegawai Inden, sekurang-kurangnya 2 meter tinggi dengan kenyataan "Utamakan Keselamatan Dan Patuhi Peraturan" dan tanda-tanda keselamatan yang berkaitan. (Jika perlu).</p>	
11.	<p>Bekalan sementara elektrik yang digunakan untuk menyiapkan kerja di tapak bina. (Jika Perlu).</p>	NIL
12.	<p>Melantik Penyelia Tapak untuk kerja penyeliaan di tapak bina semasa kerja-kerja dilaksanakan.</p>	
13.	<p>Menyediakan infomation board dan membina papan tanda kerja mengikut spesifikasi (piawaian UTM) dari papan lapis dan bercat, saiz berukuran 3'0" x 3'0" untuk kerja Gred G1 dan saiz 4'0" x 5'0" untuk kerja Gred G2 dengan teks sepertimana yang dilampirkan serta lain-lain kerja berkaitan sebagaimana spesifikasi.</p>	
14.	<p>Menyediakan stor simpanan barang kontraktor dan berkunci.</p>	
15.	<p>Kontraktor hendaklah sentiasa menjaga dan memelihara "adjoining property" dan memastikan ia berada seperti dalam keadaan asal setelah kerja siap dilaksanakan.</p>	
16.	<p>Membekal dan menyenggara pejabat tapak dari jenis kabin bersaiz 20' x 10' lengkap dengan kemudahan elektrik dan air serta hawa dingin, perabot dan menyediakan sebuah papan kenyataan. Kontraktor dikehendaki mengalihkan dan membawa keluar kabin ini selepas siap kerja.</p> <p>* Bagi kerja sebutharga Gred G2 sahaja.</p>	NIL
17.	<p>Menyedia dan menguruskan penjilidan (hard cover) minimum 4 set Dokumen Kontrak bagi kontrak perkhidmatan berpanggal (term contract) yang mempunyai tempoh kerja melebihi enam (6) bulan.</p>	NIL
18.	<p>Menyediakan pakaian beruniform dan memastikan pekerja-pekerja sentiasa memakai pakaian uniform semasa melaksanakan kerja-kerja di tapak bina.</p>	
19.	<p>Menyediakan dan mengemukakan Lukisan Terbina (As - Built Drawings) dalam bentuk softcopy dan hard copy sebanyak tiga (3) set.</p>	NIL
JUMLAH DIBAWA KE RINGKASAN SEBUT HARGA (RS/1)		

**CADANGAN MENAIK TARAF PAKIR DAN GARAJ BAS, AUTO GARAGE DAN ANJUNG PEMANDU DI BAHAGIAN
PENGURUSAN ASET, JABATAN TIMBALAN NAIB CANSOLOR (PEMBANGUNAN), UTM JOHOR BAHRU, JOHOR**

BIL	BUTIRAN KERJA	UNIT	KUANTITI SEMENTARA	KADAR HARGA (RM)	JUMLAH (RM)
	<p><u>BAHAGIAN B</u> KERJA AWAM</p> <p>A) Kerja-kkerja berikut hendaklah sebagaimana dinyatakan di dalam lukisan dan dinyatakan di dalam skop kerja, 'standard specification for building works 2020 (JKR 20800-0226-20)' bagi kerja berkaitan, standard specification JKR 2020 dan juga maklumat-maklumat pengilang (jika ada). Kerja-kkerja yang disenarai di bawah ini hanyalah merupakan ringkasan kepada berbagai perkara yang perlu bagi pelaksanaan sesuatu kerja. Kontraktor dikehendaki melawat ke tapak bina bagi memahami jumlah kerja sebenar dan halangan yang ada. Harga yang dimasukkan kontraktor mestilah mengandungi segala aspek yang perlu bagi menyiapkan setiap kerja sepertimana yang dinyatakan di dalam lukisan, spesifikasi, senarai kuantiti dan skop kerja. Pegawai Inden berhak menyelaraskan pecahan harga yang dikemukakan. Kontraktor dikehendaki memelihara bangunan termasuk peralatan, binaan, kemasn sedia ada yang tersebut dalam kerja-kkerja ini berada dalam keadaan baik sepertimana asal.</p> <p>B) Pihak kontraktor perlulah mengemukakan katalog dan sampel bahan bagi semua aksesori sanitari yang ditentukan dan diluluskan oleh Pegawai Inden/wakilnya. Semua aksesori sanitari perlu mematuhi piawaian yang diluluskan oleh SIRIM.</p> <p>C) Kuantiti yang dinyatakan adalah kuantiti sementara sahaja dan pembayaran kepada kontraktor adalah berdasarkan kuantiti sebenar ditapak selepas pengukuran semula dibuat apabila kerja siap dilakukan di tapak.</p> <p>STRUKTUR TAMBAHAN PAKIR BAS BERBUMBUNG</p>				
1.0	Kerja-kkerja memotong dan membentuk cerun pada kawasan sedia ada sehingga ke aras laras yang dikehendaki termasuk kerja-kkerja membawa keluar sisa dari kawasan UTM ke kawasan yang dibenarkan oleh pihak PBT (termasuk kos pengangkutan dan pelupusan) dan lain-lain kerja yang berkaitan sebagaimana dinyatakan dalam spesifikasi, skop kerja dan arahan Pegawai Inden/Wakilnya.	M3	45		
2.0	Kerja-kkerja menggali tanah sehingga ke paras yang dikehendaki tidak melebihi 2,000mm dalam untuk asas binaan termasuk kerja-kkerja membawa keluar sisa dari kawasan UTM ke kawasan yang dibenarkan oleh pihak PBT (termasuk kos pengangkutan dan pelupusan) dan lain-lain kerja yang berkaitan sebagaimana dinyatakan dalam spesifikasi, skop kerja dan arahan Pegawai Inden/Wakilnya.	M3	2		
JUMLAH DIBAWA KE MUKASURAT BELAKANG					

BIL	BUTIRAN KERJA	UNIT	KUANTITI SEMENTARA	KADAR HARGA (RM)	JUMLAH (RM)
JUMLAH DIBAWA DARI MUKASURAT HADAPAN					
3.0	<p>Kerja-kerja membina asas binaan dengan meletakkan acuan dan tetulang konkrit dari keluli berteras tinggi termasuk kerja-kerja konkrit dari gred 25 serta lain-lain kerja yang berkaitan sebagaimana dinyatakan dalam spesifikasi, skop kerja, lukisan dan arahan Pegawai Inden/Wakilnya.</p> <p>Rujuk Lukisan No.:</p> <p>UTM.J/SPFI-UPI/10/2024/01 UTM.J/SPFI-UPI/10/2024/02 UTM.J/SPFI-UPI/10/2024/03 UTM.J/SPFI-UPI/10/2024/04 UTM.J/SPFI-UPI/10/2024/05</p> <p>i. Tembok Penanah Tebing ii. Tiang Keluli</p>	M3 Bil.	3 6		
4.0	<p>Kerja-kerja merangka dan memasang struktur keluli termasuk tiang dan bumbung serta lain-lain kerja yang berkaitan sebagaimana dinyatakan dalam spesifikasi, skop kerja, lukisan dan arahan Pegawai Inden/Wakilnya.</p> <p>Rujuk Lukisan No.:</p> <p>UTM.J/SPFI-UPI/10/2024/01 UTM.J/SPFI-UPI/10/2024/02 UTM.J/SPFI-UPI/10/2024/03 UTM.J/SPFI-UPI/10/2024/04 UTM.J/SPFI-UPI/10/2024/05</p>	M2	265		
5.0	<p>Kerja-kerja membekal dan memasang penutup bumbung dari jenis <i>metal decking</i> berketebalan minima 0.47mm tebal TCT serta lain-lain kerja yang berkaitan sebagaimana dinyatakan dalam spesifikasi, skop kerja, lukisan dan arahan Pegawai Inden/Wakilnya.</p> <p>Rujuk Lukisan No.:</p> <p>UTM.J/SPFI-UPI/10/2024/01 UTM.J/SPFI-UPI/10/2024/02 UTM.J/SPFI-UPI/10/2024/03 UTM.J/SPFI-UPI/10/2024/04 UTM.J/SPFI-UPI/10/2024/05</p>	M2	265		
6.0	<p>Kerja-kerja membekal dan memasang talang bumbung dari jenis PVC bersaiz 150mm termasuk <i>bracket</i> serta lain-lain kerja yang berkaitan sebagaimana dinyatakan dalam spesifikasi, skop kerja, lukisan dan arahan Pegawai Inden/Wakilnya.</p>	M	31		
7.0	<p>Kerja-kerja membekal dan memasang 100mm diameter saluran air hujan (<i>RWDP</i>) dari jenis upvc termasuk <i>bracket</i> serta lain-lain kerja yang berkaitan sebagaimana dinyatakan dalam spesifikasi, skop kerja, lukisan dan arahan Pegawai Inden/Wakilnya.</p>	M	33		
8.0	<p>Kerja-kerja membekal, menghampar dan meratakan 300mm tebal batu baur hancur (<i>crusher run</i>) untuk tapak pakir serta dipadatkan serta lain-lain kerja yang berkaitan sebagaimana dinyatakan dalam spesifikasi, skop kerja, lukisan dan arahan Pegawai Inden/Wakilnya.</p>	M2	148		
JUMLAH DIBAWA KE MUKASURAT BELAKANG					

BIL	BUTIRAN KERJA	UNIT	KUANTITI SEMENTARA	KADAR HARGA (RM)	JUMLAH (RM)
JUMLAH DIBAWA DARI MUKASURAT HADAPAN					
9.0	Kerja-kerja membekal dan menghampar 150mm tebal konkrit bertetulang dari gred 25 diperkuat dengan 2 lapisan jejaring keluli BRC No. A9 serta lain-lain kerja yang berkaitan sebagaimana dinyatakan dalam spesifikasi, skop kerja, lukisan dan arahan Pegawai Inden/Wakilnya.	M2	148		
10.0	Kerja-kerja mengikat 113mm tebal batu bata sebagai tembok penahan tebing termasuk kerja-kerja melepa pada permukaan yang terdedah dan dicat 1 lapisan cat asas dan 2 lapisan cat kemas serta lain-lain kerja yang berkaitan sebagaimana dinyatakan dalam spesifikasi, skop kerja, lukisan dan arahan Pegawai Inden/Wakilnya.	M2	57		
11.0	Kerja-kerja membekal dan menanam rumput dari jenis <i>cow grass</i> ditanam secara rapat, setiap keping rumput hendaklah berukuran lebih kurang 300mm x 300mm dan rumput hendaklah disiram setiap hari sehingga ke peringkat yang memuaskan dan semua rumput yang mati dalam tempoh 3 bulan hendaklah diganti serta lain-lain kerja yang berkaitan sebagaimana dinyatakan dalam spesifikasi, skop kerja, lukisan dan arahan Pegawai Inden/Wakilnya.	M2	102		
AWNING ANJUNG PEMANDU					
1.0	Kerja-kerja membuka bumbung sedia ada termasuk kerja-kerja membawa keluar sisa dari kawasan UTM ke kawasan yang dibenarkan oleh pihak PBT (termasuk kos pengangkutan dan pelupusan) dan lain-lain kerja yang berkaitan sebagaimana dinyatakan dalam spesifikasi, skop kerja dan arahan Pegawai Inden/Wakilnya.	Harga Pukul	-	-	
2.0	Kerja-kerja membina asas binaan dengan meletakkan acuan dan tetulang konkrit dari keluli berteras tinggi termasuk kerja-kerja konkrit dari gred 25 serta lain-lain kerja yang berkaitan sebagaimana dinyatakan dalam spesifikasi, skop kerja, lukisan dan arahan Pegawai Inden/Wakilnya. Rujuk Lukisan No.: UTM.J/SPFI-UPI/10/2024/06	Bil.	3		
3.0	Kerja-kerja merangka dan memasang struktur keluli termasuk tiang dan bumbung serta lain-lain kerja yang berkaitan sebagaimana dinyatakan dalam spesifikasi, skop kerja, lukisan dan arahan Pegawai Inden/Wakilnya. Rujuk Lukisan No.: UTM.J/SPFI-UPI/10/2024/06	M2	53		
4.0	Kerja-kerja membekal dan memasang penutup bumbung dari jenis <i>metal decking</i> berketebalan minima 0.47mm tebal TCT termasuk aksesori serta lain-lain kerja yang berkaitan sebagaimana dinyatakan dalam spesifikasi, skop kerja, lukisan dan arahan Pegawai Inden/Wakilnya. Rujuk Lukisan No.: UTM.J/SPFI-UPI/10/2024/06	M2	53		
JUMLAH DIBAWA KE MUKASURAT BELAKANG					

BIL	BUTIRAN KERJA	UNIT	KUANTITI SEMENTARA	KADAR HARGA (RM)	JUMLAH (RM)
JUMLAH DIBAWA DARI MUKASURAT HADAPAN					
5.0	<p>Kerja-kerja membekal dan memasang <i>flashing</i> dari jenis <i>zincalume</i> berketebalan minima 0.47mm tebal TCT dan maksimum lebar 600mm serta lain-lain kerja yang berkaitan sebagaimana dinyatakan dalam spesifikasi, skop kerja, lukisan dan arahan Pegawai Inden/Wakilnya.</p> <p>AWNING AUTO GARAGE</p>	M	13		
1.0	<p>Kerja-kerja merangka dan memasang struktur keluli bumbung serta lain-lain kerja yang berkaitan sebagaimana dinyatakan dalam spesifikasi, skop kerja, lukisan dan arahan Pegawai Inden/Wakilnya.</p> <p>Rujuk Lukisan No.: UTM.J/SPFI-UPI/10/2024/07</p>	M2	7.0		
2.0	<p>Kerja-kerja membekal dan memasang penutup bumbung dari jenis <i>metal decking</i> berketebalan minima 0.47mm tebal TCT termasuk aksesori serta lain-lain kerja yang berkaitan sebagaimana dinyatakan dalam spesifikasi, skop kerja, lukisan dan arahan Pegawai Inden/Wakilnya.</p> <p>Rujuk Lukisan No.: UTM.J/SPFI-UPI/10/2024/07</p>	M2	7.0		
3.0	<p>Kerja-kerja membekal dan memasang <i>flashing</i> dari jenis <i>zincalume</i> berketebalan minima 0.47mm tebal TCT dan maksimum lebar 600mm serta lain-lain kerja yang berkaitan sebagaimana dinyatakan dalam spesifikasi, skop kerja, lukisan dan arahan Pegawai Inden/Wakilnya.</p>	M	3		
JUMLAH DIBAWA KE RINGKASAN SEBUT HARGA (RS/1)					

CADANGAN MENAIK TARAF PAKIR DAN GARAJ BAS, AUTO GARAGE DAN ANJUNG PEMANDU DI BAHAGIAN PENGURUSAN ASET, JABATAN TIMBALAN NAIB CANSELORN (PEMBANGUNAN), UTM JOHOR BAHRU, JOHOR

BIL	BUTIRAN KERJA	UNIT	KUANTITI SEMENTARA	KADAR HARGA (RM)	JUMLAH (RM)
I	Harga yang dinyatakan hendaklah merujuk di dalam perincian JADUAL SPESIFIKASI TEKNIKAL dan SKOP kerja elektrik yang dibekalkan termasuk keadaan keseluruhan di tapak				
II	Kontraktor dikehendaki melawat ke tapak bina bagi memahami dan mengenalpasti halangan -halangan yang ada				
III	Kontraktor dikehendaki mengemukakan shop drawing litar pendawaian dan sampel / katalog lengkapan yang dibekalkan untuk tujuan pengesahan dari pihak UTM sebelum kerja-kerja dilaksanakan.				
IV	Kerja-kerja pendawaian/pepasangan hendaklah dipantauselia oleh orang kompeten elektrik (minimum PW4-3 fasa & Endorsan Pengujian) Salinan Sijil Kompetensi hendaklah diserahkan kepada Unit Elektrik.				
V	Kerja-kerja pendawaian hendaklah dibekal dan dipasang merujuk kepada spesifikasi standard JKR secara pendawaian terbenam termasuk konduit / trunking / talam keluli bergalvani (g.s) dan dan rigid high impact (uPVC) bagi pendawaian ICT.				
VI	Lengkapan elektrik yang dibekalkan oleh kontraktor hendaklah merujuk kepada spesifikasi minima yang telah dinyatakan di dalam jadual spesifikasi teknikal berserta aksesori yang berkaitan termasuk kerja-kerja pemasangan, pengujian, konfigurasi, penatacaraan (bagi Item yang berkaitan), dan pentauliahan.				
VII	Memelihara dan melindungi pendawaian serta lengkapan elektrik sediaada di lokasi yang terlibat daripada kerosakan. Sebarang keperluan kerja-kerja membuka dan memasang semula pendawaian serta lengkapan elektrik perlu diuji sebelum dan selepas kerja-kerja dilaksanakan.				
	PENDAWAIAN DAN PEMASANGAN LAMPU				
1	Pendawaian mata lampu dari litar lengkapan lampu sediaada (tidak melebihi 10 unit/litar) menggunakan kabel PVC 2 x 1.5mm persegi 1/d kabel perlindungan di dalam paip G.S. termasuk membekal dan memasang lengkapan lampu berpelindungan kalis cuaca (IP65) serta tiub LED 18W. (Lokasi pemasangan di bumbung garaj bas)	Bil	14		
2	Pendawaian mata lampu dari peti agihan menggunakan kabel PVC 2 x 1.5mm persegi serta suis kawalan masa 230V 1/d kabel perlindungan di dalam paip G.S. termasuk membekal dan memasang lengkapan lampu berpelindungan kalis cuaca (IP65) serta tiub LED 18W (Lokasi pemasangan di awning bengkel kenderaan)	Bil	5		
3	Kerja-kerja mencabut dan menanggalkan tiang lampu laman termasuk mematikan/menyambungkan tamatan kabel bawah tanah menggunakan <i>insulation tape</i> serta mengambus dan menanam kabel tersebut ke dalam tanah. Nota : Tiang lampu dan globe yang ditanggalkan perlu diserahkan ke UTM dalam keadaan baik.	Bil	2		
JUMLAH DI BAWA KE MUKASURAT BELAKANG					

BIL	BUTIRAN KERJA	UNIT	KUANTITI SEMENTARA	KADAR HARGA (RM)	JUMLAH (RM)
JUMLAH DIBAWA DARI MUKASURAT HADAPAN					
	PENDAWAIAN DAN PEMASANGAN CCTV BANGUNAN				
I	CCTV yang dicadangkan mestilah boleh digunakan pakai dengan sistem CCTV sediaada iaitu sistem Dahua.				
1	<p>Pendawaian mata soket alur keluar kuasa 1/d soket alur keluar 13Amp (2 gang) terlitup logam pendawaian bawah tanah dan permukaan jenis konduit <i>galvanised steel (G.S)</i> menggunakan kabel bawah tanah PVC/SWA/PVC 4mm persegi 2 teras dengan jarak tidak melebihi 100 meter. Kerja-kerja termasuk memotong, mengorek, menimbus dan kemas semula permukaan laluan seperti sediaada.</p> <p>Cadangan lokasi; a. CCTV (baru) di Garaj Bas UTM Fleet b. CCTV (sediaada) di Garaj Bas UTM Fleet</p>	Bil	2		
2	<p>Membekal, memasang, menguji dan mentauliah <i>Network Surge Protector for CCTV Cameras</i> dikedua-dua hala tamatan kabel CAT6a lengkap dengan aksesori yang berkaitan dengannya sebagaimana spesifikasi.</p>	Bil	9		
3	<p>Wireless broadband (set repeater / wireless bridge transmitter & receiver) untuk CCTV dengan jarak penghantaran isyarat minima 7 km.</p>	Bil	4		
4	<p>Pendawaian kabel <i>network</i> CAT6a 1/d konduit <i>galvanised steel (G.S)</i> bertamatan di kedua-dua hala dengan jarak tidak melebihi 90 meter.</p> <p>Cadangan lokasi; a. CCTV(baru) Garaj Bas UTM Fleet b. CCTV(baru) Bengkel Kenderaan UTM Fleet</p>	Bil	3		
5	<p>Kerja-kerja penggantian kedua-dua hujung tamatan kabel <i>network</i> CAT6a <i>Network Modular Ethernet Plugs</i> menggunakan <i>High Speed RJ45 Connector</i></p>	Bil	4		
6	<p>Membekal, memasang, menguji dan mentauliah Kamera CCTV Digital jenis IP outdoor/bullet minima 5mp menyokong punca kuasa POE 1/d adapter 24V DC mengikut spesifikasi yang telah dinyatakan di jadual spesifikasi teknikal.</p> <p>Cadangan lokasi; a. CCTV(baru) Garaj Bas UTM Fleet</p>	Bil	1		
7	<p>Membekal, memasang, menguji dan mentauliah Kamera CCTV Digital jenis IP indoor/dome minima 5mp menyokong punca kuasa POE 1/d adapter 24V DC mengikut spesifikasi yang telah dinyatakan di jadual spesifikasi teknikal.</p> <p>Cadangan lokasi; a. CCTV(baru) Bengkel Kenderaan UTM Fleet</p>	Bil	1		
JUMLAH DI BAWA KE MUKASURAT BELAKANG					

BIL	BUTIRAN KERJA	UNIT	KUANTITI SEMENTARA	KADAR HARGA (RM)	JUMLAH (RM)
JUMLAH DIBAWA DARI MUKASURAT HADAPAN					
8	<p>PENGUJIAN DAN PENTAULIAHAN</p> <p>Konfigurasi, pengujian dan pentauliahan semua sistem CCTV termasuk sistem pemasangan elektrik. Konfigurasi sistem CCTV termasuk 2 unit paparan baru, 7 unit paparan sistem sedia ada kamera pemandu (untuk satukan sistem paparan), serta paparan di aplikasi telefon pintar. Semua ujian perlu dilaksanakan, direkod dan dihantar kepada UTM.</p> <p>a. Ujian penebatan pendawaian. b. Ujian keterusan network. c. Ujian kefungsiian CCTV.</p> <p>*Sistem CCTV sediaada adalah daripada jenama Dahua, pemasangan baru ini mestilah boleh dikonfigurasi dengan NVR Dahua sediaada dan juga perisian ASM200 (tidak perlu lesen) di SMOC.</p>	Harga Pukul	-	-	
JUMLAH DIBAWA KE RINGKASAN SEBUT HARGA (RS/1)					

SKP-BPA

CADANGAN MENAIK TARAF PAKIR DAN GARAJ BAS, AUTO GARAGE DAN ANJUNG PEMANDU DI BAHAGIAN PENGURUSAN ASET, JABATAN TIMBALAN NAIB CANSELOR (PEMBANGUNAN), UTM JOHOR BAHRU, JOHOR

JADUAL SPESIFIKASI TEKNIKAL KERJA ELEKTRIK

NOTA :

- 1 Semua spesifikasi teknikal merujuk kepada spesifikasi yang telah ditetapkan oleh Jabatan Kerja Raya (JKR).
- 2 Setiap peratalan yang dibekalkan mestilah baharu, berkualiti tinggi dan setara dengan peralatan sediaada yang digunakan di UTM
- 3 UTM berhak menolak tawaran kontraktor jika tidak mematuhi spesifikasi minima yang ditetapkan.
- 4 Senarai di bawah (hanya yang berkaitan sahaja) tidak dinyatkan di dalam spesifikasi teknikal JKR namun perlu dipatuhi untuk melaksanakan kerja ini.

Bil	Perkara	Spesifikasi Minima Yang Perlu Dipatuhi Oleh Penyebut Harga	Tawaran Kontraktor (Jenama)
1	Kamera	1. Resolusi minima 5 mega pixel 2. Kamera jenis Digital dengan sokongan punca kuasa POE 3. Teknologi H.265+ 4. 120dB WDR 5. IP67 dan IK10 vandal resistant 6. EXIR 2.0 , teknologi infrared dengan IR jarak jauh 7. Sokongan ONVIF dan sistem sediaada Dahua. 8. Min illumination : Color: 0.01 Lux , B/W: 0 Lux with IR	
2	MCB / MCCB / RCCB / ELCB / SPD / Cable / trunking	Follow JKR standard as stated in JKR EMAL LIST Anti-nuisance circuit breaker : YES Trunking and conduit: G.S for AC voltage / Rigid High Impact for AV and ICT Existing brand currently used at UTM : MEGA,HAGER,SCHNEIDER,ABB	
3	Switch / Switch socket outlet	Follow JKR standard as stated in JKR EMA Switch Shape : long Rectangular shapeL LIST	
4	PVC KABEL	Follow JKR standard as stated in JKR EMAL LIST Existing brand currently used at UTM : MEGA,TONN, TAISIN	
5	NETWORK CABLE CAT6a	Follow JKR standard as stated in JKR EMAL Existing brand currently used at UTM : Belden, CommScope	
6	IP65 T8 LED	Follow JKR standard as stated in JKR EMAL Existing brand currently used at UTM : PHILIPS, SJ LITE	

JADUAL KADAR HARGA HARIAN

CADANGAN MENAIK TARAF PAKIR DAN GARAJ BAS, AUTO GARAGE DAN ANJUNG PEMANDU DI BAHAGIAN PENGURUSAN ASET, JABATAN TIMBALAN NAIB CANSOLOR (PEMBANGUNAN), UTM JOHOR BAHRU, JOHOR

- a. Jadual kadar harga ini akan menjadi asas untuk tujuan menilai Arahan Perubahan Kerja
- b. Pihak UTM berhak menyelaraskan mana-mana harga yang ditawarkan didalam Jadual Kadar Harga ini supaya munasabah
- c. Jika pemborong gagal mengisi Jadual Kadar Harga ini, pihak UTM berhak meletakkan kadar yang munasabah

UPAH PEKERJA

BIL	BUTIRAN KERJA	UNIT	KADAR HARGA (RM)
1.0	Membekal tenaga pekerja kadar kerja jam tidak melebihi 9 jam sehari (waktu pejabat)		
	a. Tukang Besi/Kimpal	orang/hari	
	b. Tukang Bumbung	orang/hari	
	c. Tukang Konkrit	orang/hari	
	d. Pekerja Am	orang/hari	
2.0	Membekal tenaga pekerja untuk kerja-kerja selepas waktu pejabat dan cuti am		
	a. Tukang Besi/Kimpal	orang/hari	
	b. Tukang Bumbung	orang/hari	
	c. Tukang Konkrit	orang/hari	
	d. Pekerja Am	orang/hari	

Nota:

Kontraktor hendaklah mengisi kadar harga untuk keperluan buruh

.....
(Tandatangan & Cop Kontraktor)

.....
(Tarikh)

UNIVERSITI TEKNOLOGI MALAYSIA

1.0 LATAR BELAKANG PENYEBUT HARGA

Bahagian A

1. Nama :
2. Alamat :
.....
.....
3. No. Telefon: No. Fax :
4. **Pendaftaran dengan Lembaga Pembangunan Industri Pembinaan Malaysia (CIDB)**
No. Pendaftaran:
Tempoh Sahlaku : Dari Hingga
Gred : Kategori :
Pengkhususan :
.....
5. Jika berdaftar Taraf Bumiputera, nyatakan :
Tempoh Sahlaku : Dari Hingga
6. Bagi Syarikat Sdn. Bhd. / Perkongsian nyatakan:
 - i) Modal dibenarkan : RM.....
 - ii) Modal dibayar : RM.....
7. Ahli-ahli Syarikat:
 - i) Ahli-ahli Lembaga Pengarah / Perkongsian

Nama	Jawatan	Saham/Modal Dipegang

- ii) Ahli-ahli Pengurusan/ Kepala-kepala / Pekerja-pekerja

Nama	Jawatan	Kelulusan/Pengalaman/ Pengkhususan

Bahagian B

1. Senarai Kerja-kerja Yang **TELAH** disiapkan dalam tempoh **tiga (3) tahun** kebelakangan.

Bil	Nama Projek	Agensi yang Mengawasi Projek	Harga (RM)	Tempoh	Tarikh Mula	Tarikh Siap Sebenar
		Agensi: Alamat : Nama Pegawai : No. Tel/Faks:				

2. Senarai Kerja-kerja Yang **SEDANG** dilaksanakan

Bil	Nama Projek	Agensi yang Mengawasi Projek	Harga (RM)	Tempoh	Tarikh Mula	Tarikh Siap Sebenar
		Agensi: Alamat : Nama Pegawai : No. Tel/Faks:				

Catatan :-

Sila kembarkan lampiran sekiranya jadual di atas tidak mencukupi. Penyebut harga digalakkan memberi maklumat-maklumat lain selain di atas dan atau kembaran yang berkaitan bagi menerangkan pengalaman mereka.

Maklumat tersebut di atas disahkan.

Tandatangan Dan Cop Penyebut Harga :



UTM
UNIVERSITI TEKNOLOGI MALAYSIA

Jabatan Timbalan Naib
Canselor (Pembangunan)

SEKSYEN KONTRAK DAN PEROLEHAN

Ruj. UTM.

Tarikh :

.....
.....
.....
.....

(sila lengkapkan nama dan alamat syarikat)

Tuan,

CADANGAN MENAIK TARAF PAKIR DAN GARAJ BAS, AUTO GARAGE DAN ANJUNG PEMANDU DI BAHAGIAN PENGURUSAN ASET, JABATAN TIMBALAN NAIB CANSELOR (PEMBANGUNAN), UTM JOHOR BAHRU, JOHOR

NO. SEBUT HARGA : SH/2024-69/U-1/SFI/BPA

- Pemberitahuan Sebut Harga Tidak Berjaya

Merujuk penyertaan syarikat tuan untuk sebut harga di atas, dukacita dimaklumkan bahawa sebut harga tuan adalah tidak berjaya.

Pejabat mengucapkan terima kasih di atas penyertaan syarikat tuan dalam sebut harga tersebut dan berharap syarikat tuan akan dapat menyertai lain-lain sebut harga yang dikeluarkan oleh pejabat ini pada masa akan datang.

Sekian dimaklumkan. Terima kasih.

“MALAYSIA MADANI”

“BERKHIDMAT UNTUK NEGARA”

Saya yang menjalankan amanah,

.....
NORHERNANI BINTI MD NOR
Ketua Unit Perolehan dan Perlesenan
b.p : Pengarah Seksyen Kontrak Dan Perolehan

PENGESAHAN PELANGGAN :

 M. F. KIFLI
 Tandatangan & Cap Jawatan
 Rank : Pegawai Tadbir (N41)
 UTM Fijel
 Jabatan Timbalan Naib Canselor (Pembangunan)
 Universiti Teknologi Malaysia
 81310 Johor Bahru, Johor

BPA

AWNING 2 BARU

BENKEL KENDERAAN

AWNING 1 BARU

GARAJ BAS SEDIADA

TAMBAHAN GARAJ BAS



KERJA BARU



TAJUK KERJA :

CADANGAN MENAIK TARAF PAKIR DAN GARAJ BAS, AUTO GARAGE DAN ANJUNG PEMANDU DI BAHAGIAN PENGURUSAN ASET, JABATAN TIMBALAN NAIB CANSELOR (PEMBANGUNAN), UTM JOHOR BAHRU, JOHOR.

PENGESAHAN :

MOHD IZAN ZHAFFER BIN KAMARUDIN
KETUA UNIT PENGURUSAN INFRASTRUKTUR

TARIKH: 16/10/2024

MOHD ISHAK MUDDIN BIN MD KUSMAN
PENGARAH SEKSYEN PENYENGGARAAN, FASILITI & INFRASTRUKTUR

TARIKH: 17/10/2024

PROF. MADYA IIR DR. T. JULLIAFFIN BIN MUSA
PENGERUSI BAHAGIAN PENGURUSAN ASET

TARIKH: 17/10/2024

DILUKIS : FAIZAL

DISEMAK : KUPI IZAN

SKALA : N.T.S

TARIKH : OGOS 2024

TAJUK LUKISAN :

PELAN LOKASI

NO. LUKISAN: UTM.J/SPFI-UPI/10/2024/01

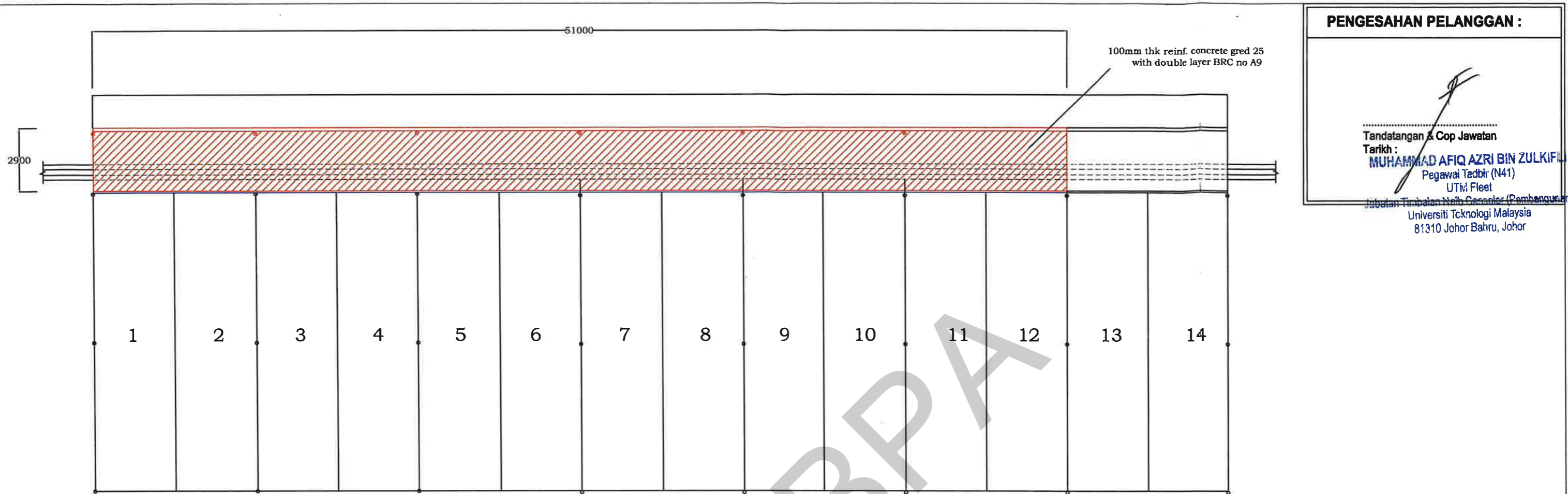

PENGESAHAN PELANGGAN :

Tandatangan & Cop Jawatan
 Tarikh : **MUHAMMAD AFIQ AZRI BIN ZULKIFLI**
 Pegawai Tadbir (N41)
 UTMI Fleet
 Jabatan Timbalan Naib Canselor (Pembangunan)
 Universiti Teknologi Malaysia
 81310 Johor Bahru, Johor

- SEDIADA
- KERJA BARU
- KERJA ROBOH
- ↓ ↓ ↓ ↓ RUMPUT

SKPD-BPA

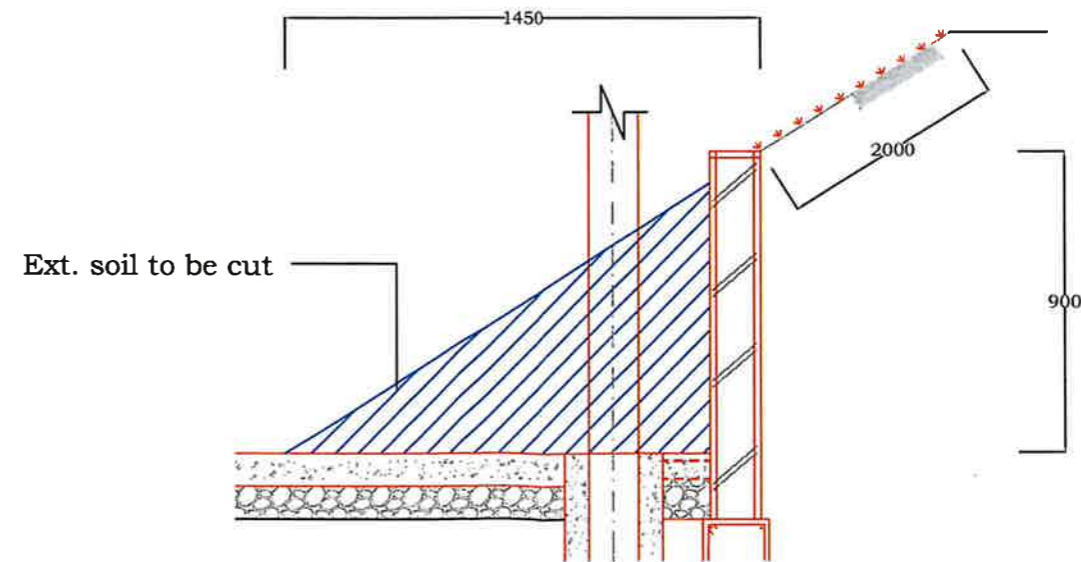

BUTIRAN B

UTM <small>UNIVERSITI TEKNOLOGI MALAYSIA</small>	TAJUK KERJA :	PENGESAHAN :			DILUKIS :	FAIZAL	TAJUK LUKISAN :
	CADANGAN MENAIK TARAF PAKIR DAN GARAJ BAS, AUTO GARAGE DAN ANJUNG PEMANDU DI BAHAGIAN PENGURUSAN ASET, JABATAN TIMBALAN NAIB CANSOLOR (PEMBANGUNAN), UTM JOHOR BAHRU, JOHOR.	 <small>MOHD IZAN ZHARIF BIN KAMARUDIN KETUA UNIT PENGURUSAN INFRASTRUKTUR</small>	 <small>MOHD ISHAMUDDIN BIN MD KUSMIN PENGARAH SEKSYEN PENYENGGARAAN, FASILITI & INFRASTRUKTUR</small>	 <small>PROF. MADYA SR DR. TAJUL ARIFFIN BIN MUZIA PENGERUSI BAHAGIAN PENGURUSAN ASET</small>	DISEMAK :	KUPI IZAN	PELAN LANTAI
		TARIKH: 16/10/2024	TARIKH: 17/10/2024	TARIKH: 17/10/2024	SKALA :	N.T.S	
		NO. LUKISAN: UTM.J/SPFI-UPI/10/2024/02			TARIKH :	OGOS 2024	

PENGESAHAN PELANGGAN :

Tandatangan & Cop Jawatan
 Tarikh :
 Pegawai Tadbir (N41)
 UTM Fleet
 Jabatan Timbalan Naib Canselor (Pembangunan)
 Universiti Teknologi Malaysia
 81310 Johor Bahru, Johor

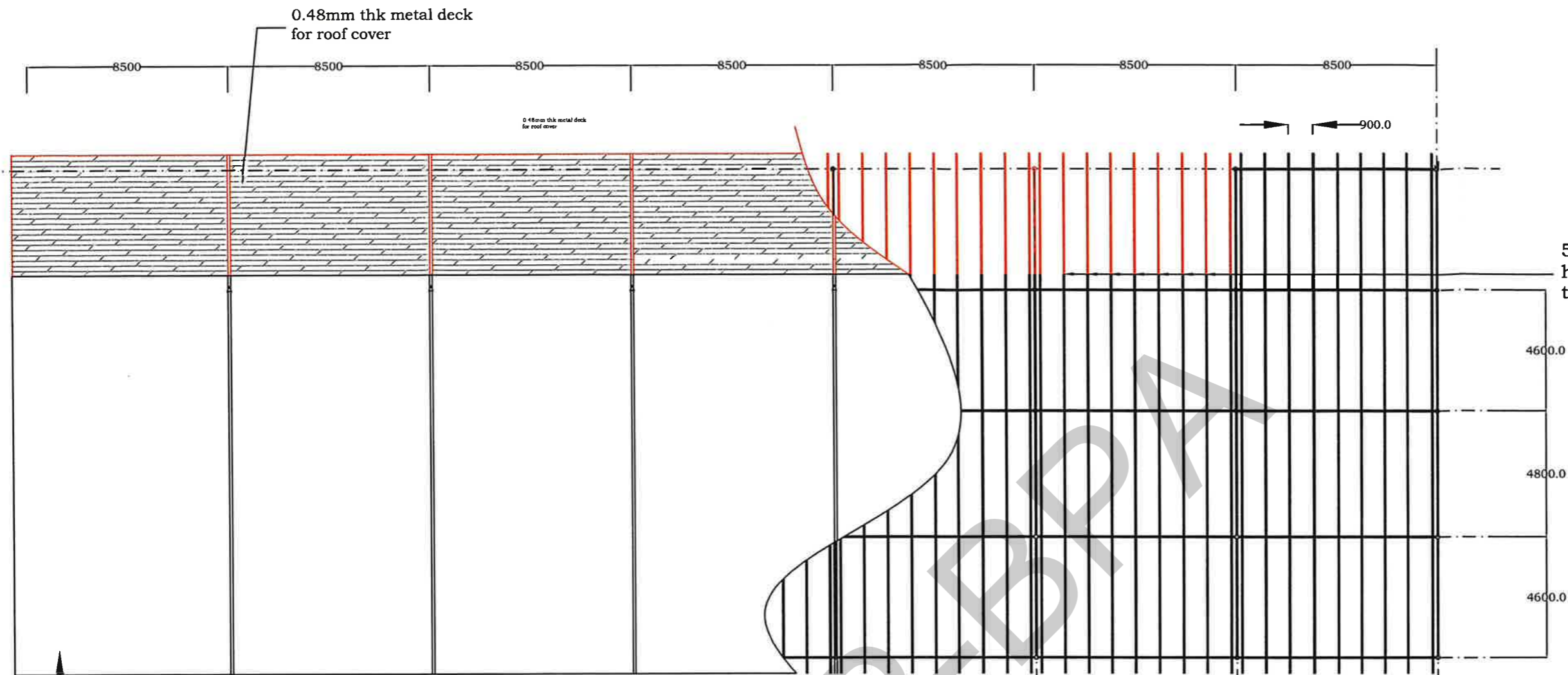



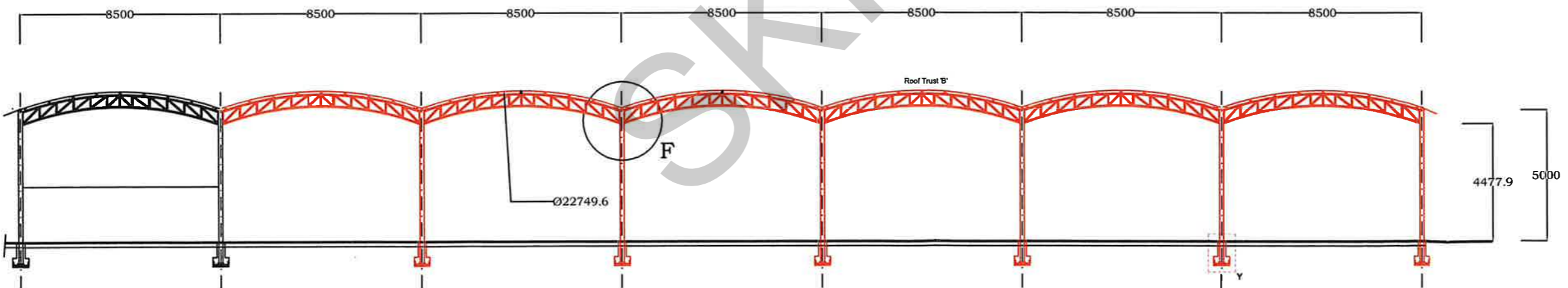

50mm x 100mm x 1.8mm thk hollow section to be welded

PELAN BUMBUNG

0.44 thk metal deck



PANDANGAN BELAKANG

 <p>UTM UNIVERSITI TEKNOLOGI MALAYSIA</p>	TAJUK KERJA :	PENGESAHAN :			DILUKIS :	FAIZAL	TAJUK LUKISAN :
	<p>CADANGAN MENAIK TARAF PAKIR DAN GARAJ BAS, AUTO GARAGE DAN ANJUNG PEMANDU DI BAHAGIAN PENGURUSAN ASET, JABATAN TIMBALAN NAIB CANSOLOR (PEMBANGUNAN), UTM JOHOR BAHRU, JOHOR.</p>	 MOHD IZAN ZHARIF BIN KAMARUDIN KETUA UNIT PENGURUSAN INFRASTRUKTUR	 MOHD ISHAMUDDIN BIN MD KUSMI PENGARAH SEKSYEN PENYENGGARAAN, FASILITI & INFRASTRUKTUR	 PROF. MADYA SR DR TAJUL ARIFFIN BIN MUGA PENERUSI BAHAGIAN PENGURUSAN ASET	DISEMAK :	KUPI IZAN	<p>BUTIRAN BUMBUNG</p>
		TARIKH: 16/10/2024	TARIKH: 17/10/2024	TARIKH: 17/10/2024	SKALA :	N.T.S	
					TARIKH :	OGOS 2024	

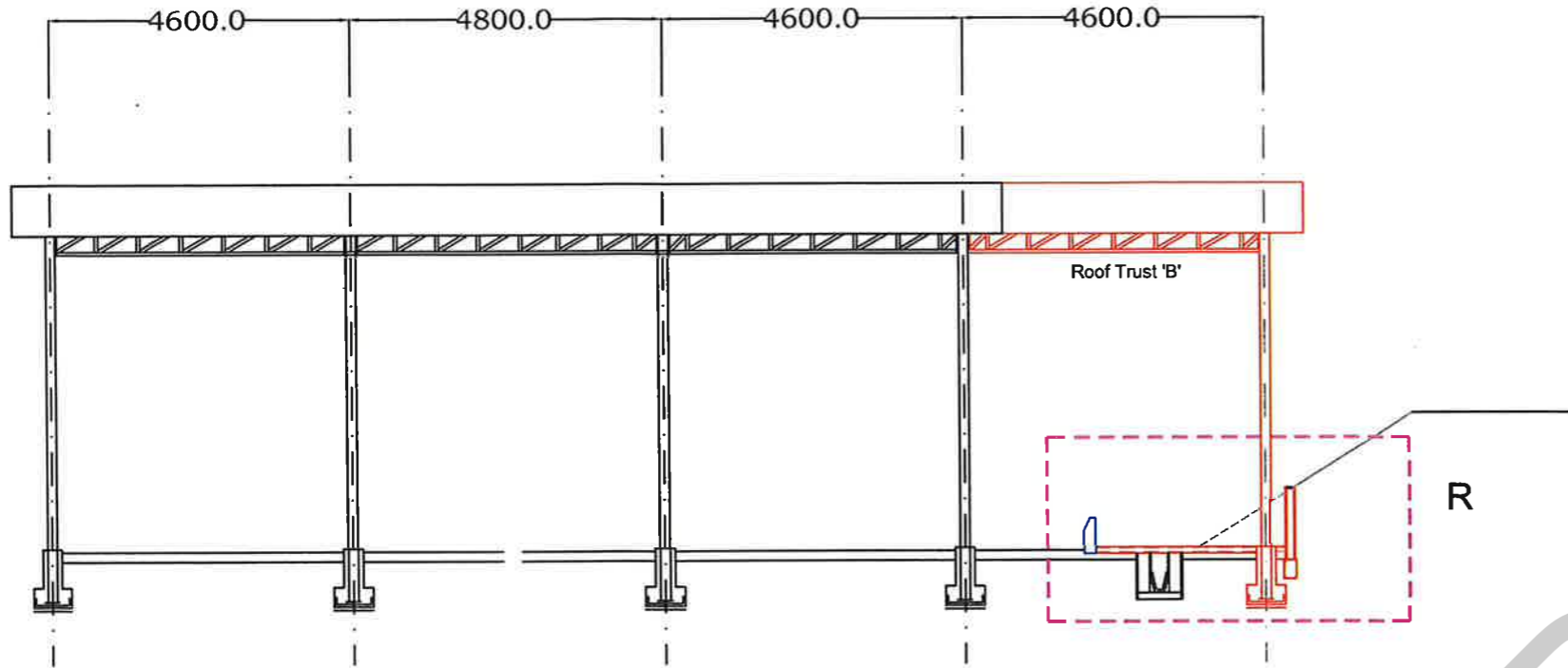

PANDANGAN SISI

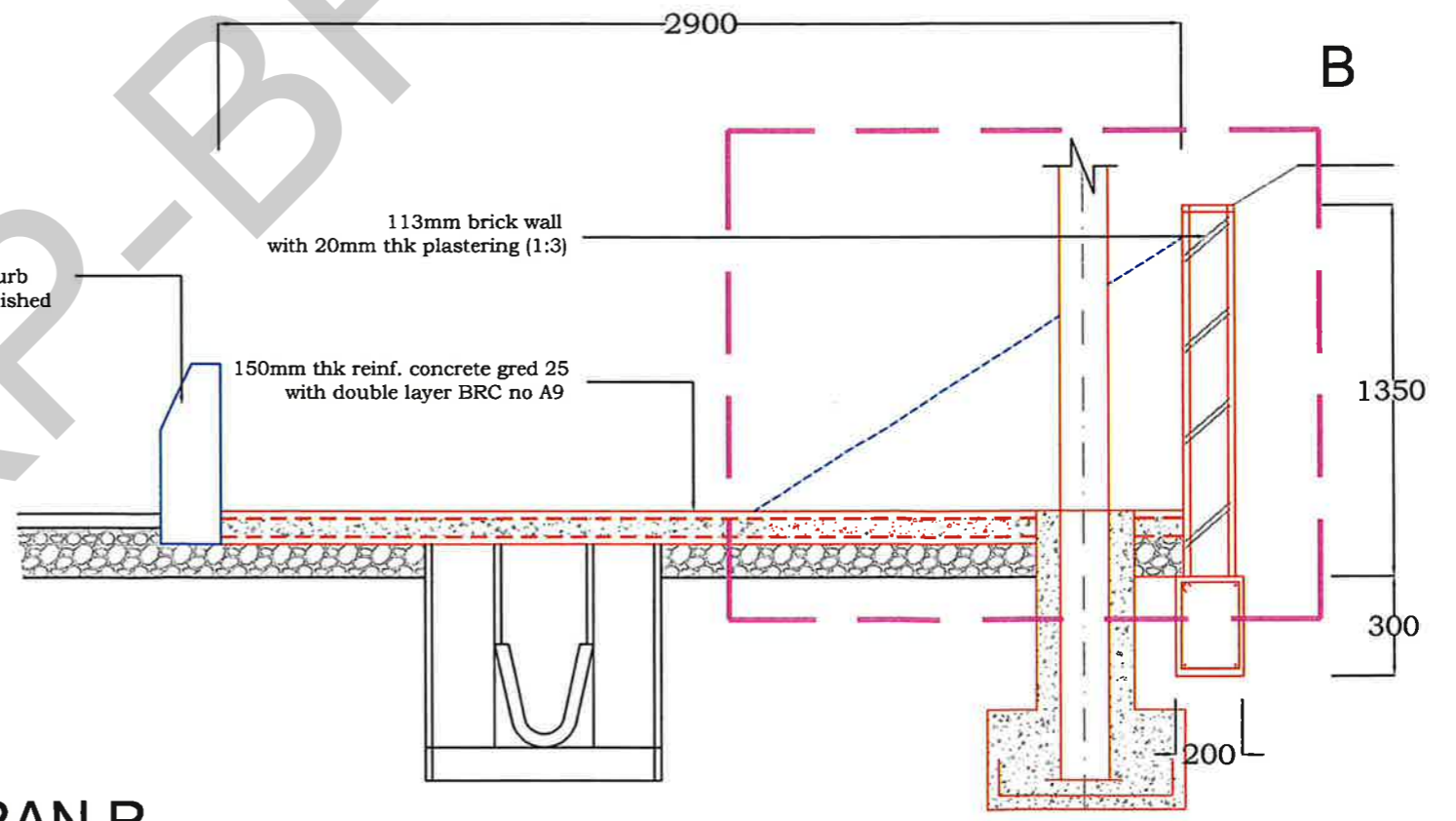



BUTIRAN R

PENGESAHAN PELANGGAN :

Tandatangan & Cop Jawatan
 MOHAMMAD AFIQ AZRI BIN ZULKIFLI
 Tankh : Pegawai Tadbir (N41)
 UTM Fleet
 Jabatan Timbalan Naib Canselor (Pembangunan)
 Universiti Teknologi Malaysia
 81310 Johor Bahru, Johor

SKRIP-BPA

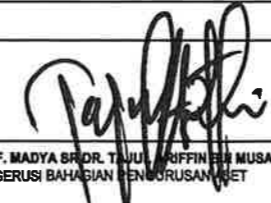
 UTM UNIVERSITI TEKNOLOGI MALAYSIA	TAJUK KERJA :	PENGESAHAN :			DILUKIS :	FAIZAL	TAJUK LUKISAN :
	CADANGAN MENAIK TARAF PAKIR DAN GARAJ BAS, AUTO GARAGE DAN ANJUNG PEMANDU DI BAHAGIAN PENGURUSAN ASET, JABATAN TIMBALAN NAIB CANSELOR (PEMBANGUNAN), UTM JOHOR BAHRU, JOHOR.	 MOHD IZAN ZHARIF BIN KAMARUDIN KETUA UNIT PENGURUSAN INFRASTRUKTUR	 MOHD ISHAMUDDIN BIN MD KUSMIN PENGARAH SEKSYEN PENYENGGARAAN, FASILITI & INFRASTRUKTUR	 PROF. MADYA BR. DR. TAJUL ARIFFIN BIN MUSA PENERUSI BAHAGIAN PENGURUSAN ASET	DISEMAK :	KUPI IZAN	KERATAN LANTAI
		TARIKH: 16/10/2024	TARIKH: 17/10/2024	TARIKH: 17/10/2024	SKALA :	N.T.S	
					TARIKH :	OGOS 2024	

PENGESAHAN PELANGGAN :

Tandatangan & Cop Jawatan
 Tarikh MUHAMMAD AFIQ AZRI BIN ZULKIFLI
 Pegawai Tadbir (N41)
 UTK, Fleet
 Jabatan Timbalan Naib Canselor (Pembangunan)
 Universiti Teknologi Malaysia
 81310 Johor Bahru, Johor

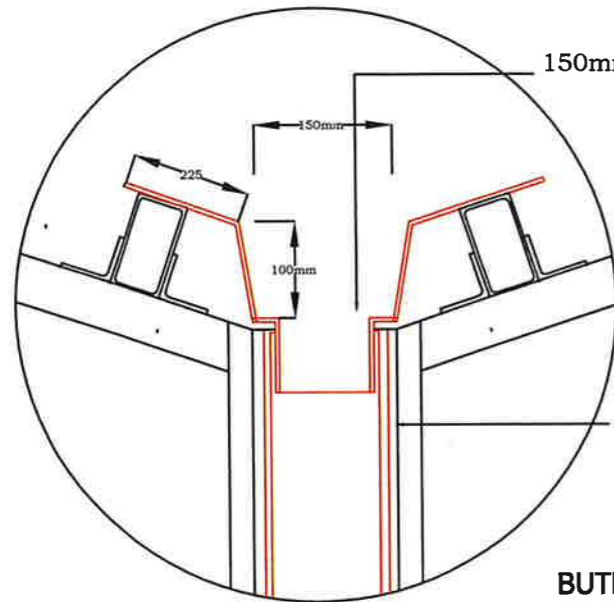

BUTIRAN TALANG 'F'

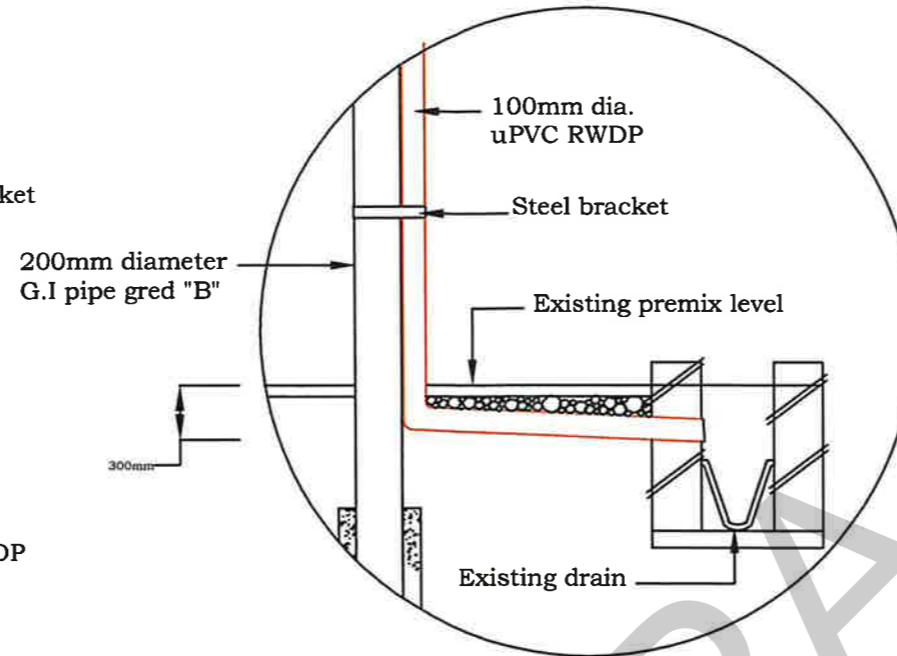

BUTIRAN RWDP

200mm diameter G.I pipe gred "B"

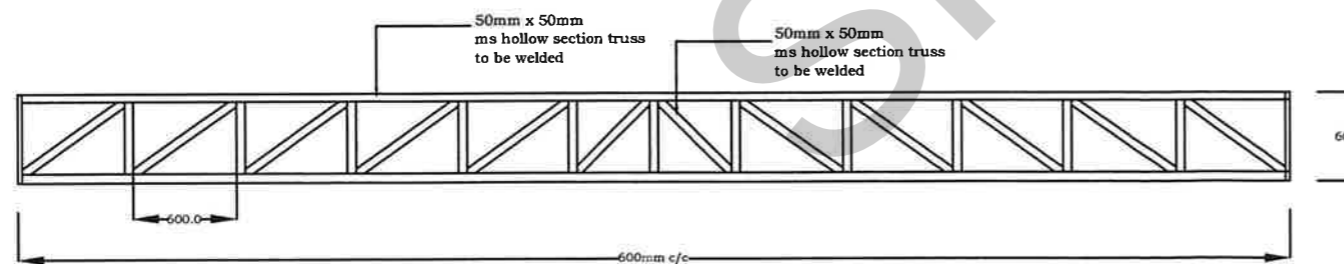
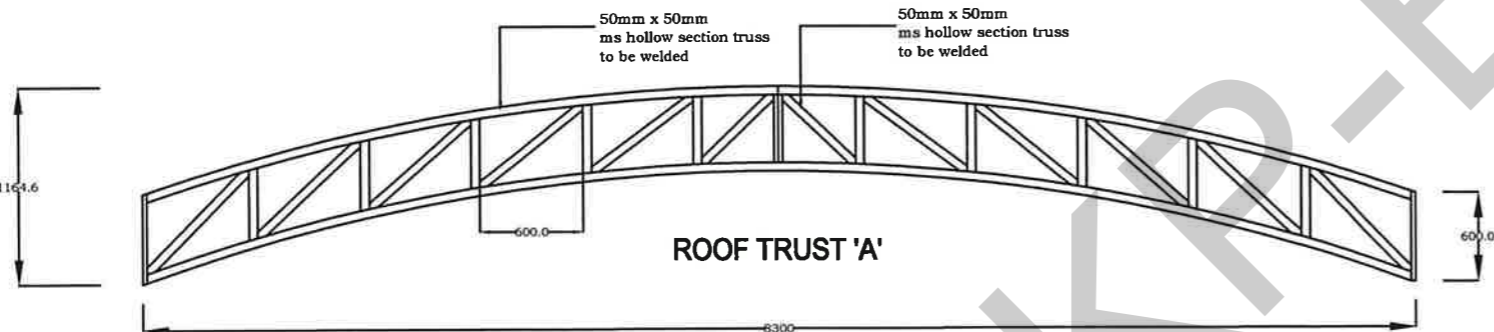

DETAIL TRUSS

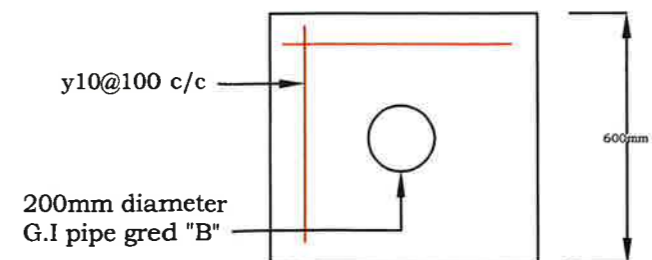
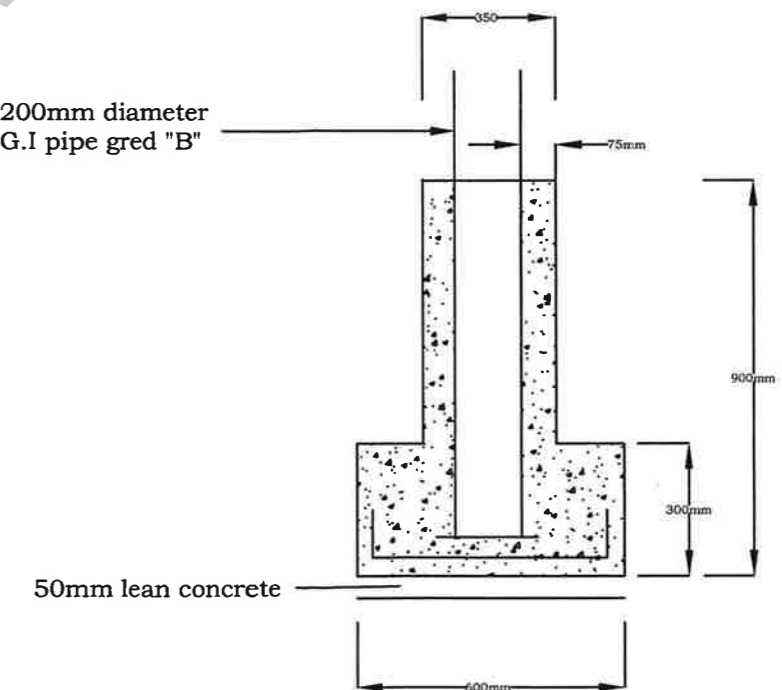

BUTIRAN Y



TAJUK KERJA :

CADANGAN MENAIK TARAF PAKIR DAN GARAJ BAS, AUTO GARAGE DAN ANJUNG PEMANDU DI BAHAGIAN PENGURUSAN ASET, JABATAN TIMBALAN NAIB CANSELOR (PEMBANGUNAN), UTM JOHOR BAHRU, JOHOR.

PENGESAHAN :

MOHD IZAN ZHARIF BIN KAMARUDIN
 KETUA UNIT PENGURUSAN INFRASTRUKTUR

TARIKH: 16/09/2024

MOHD ISHAMUDDIN BIN MD KUBMIN
 PENGARAH EKSEKSYEN PENYENGGARAAN, FASILITI & INFRASTRUKTUR

TARIKH: 17/10/2024

PROF. MADYA DR. TAJUL ARIFFIN BIN MUSA
 PENERUSI BAHAGIAN PENGURUSAN ASET

TARIKH: 17/10/2024

DILUKIS : FAIZAL

DISEMAK : KUPI IZAN

SKALA : N.T.S

TARIKH : OGOS 2024

TAJUK LUKISAN :

BUTIRAN BUMBUNG

NO. LUKISAN: UTM.J/SPFI-UPI/10/2024/05

PENGESAHAN PELANGGAN :

Tandatangan & Cop Jawatan
 MOHAMMAD AFIQ AZMI BIN ZULKIFLI
 TARIKH: Pegawai Teknik (N41)
 UTK: Fleet
 Jabatan Timbalan Naib Canselor (Pembangunan)
 Universiti Teknologi Malaysia
 81310 Johor Bahru, Johor

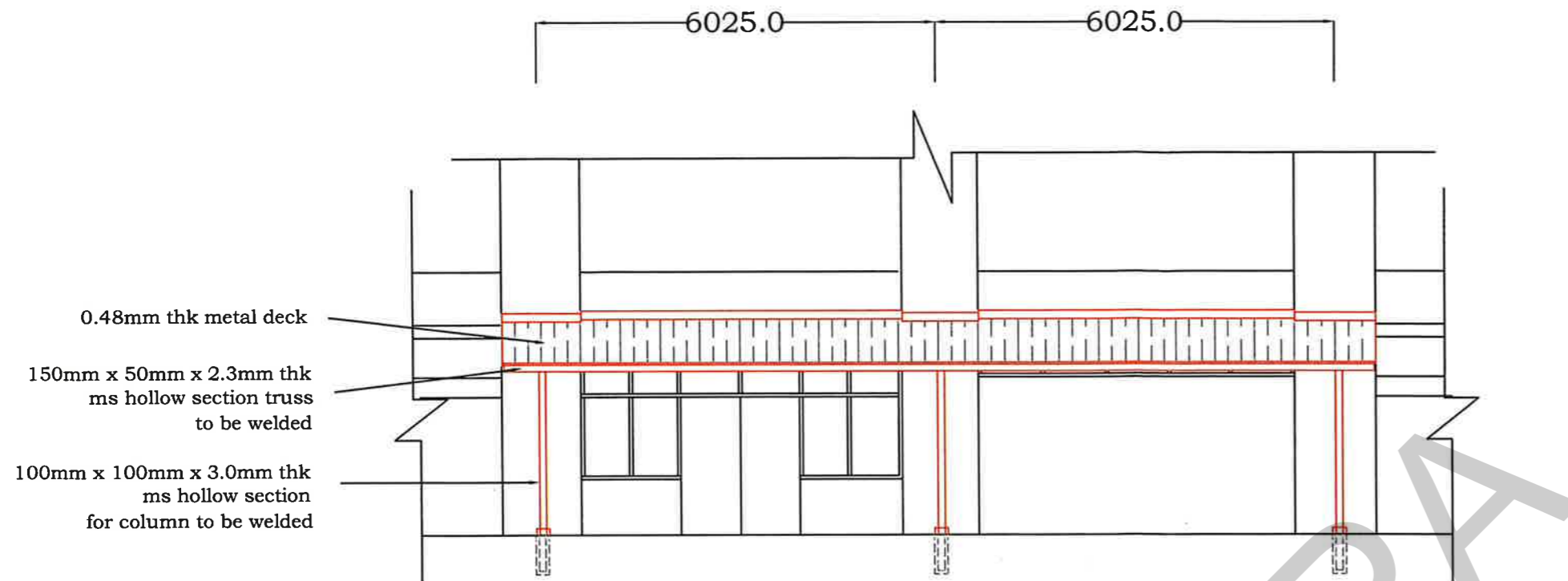

PDG. HADAPAN

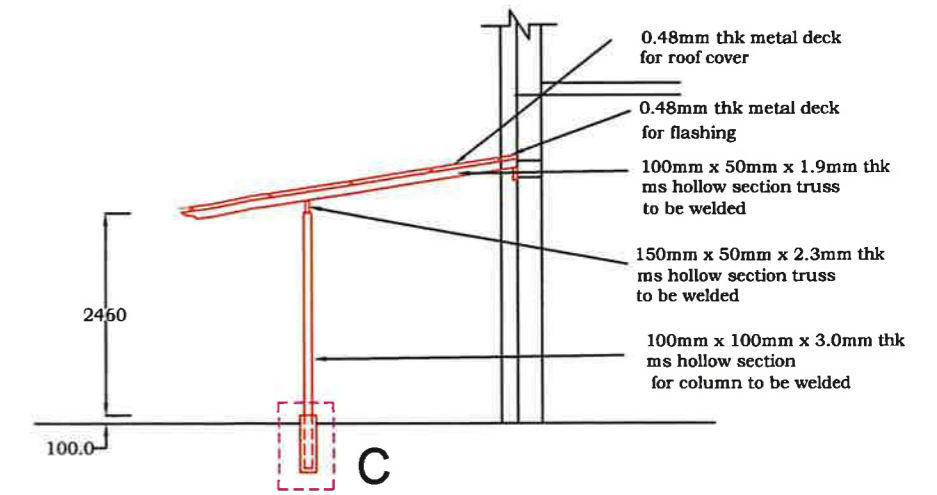

PDG. SISI

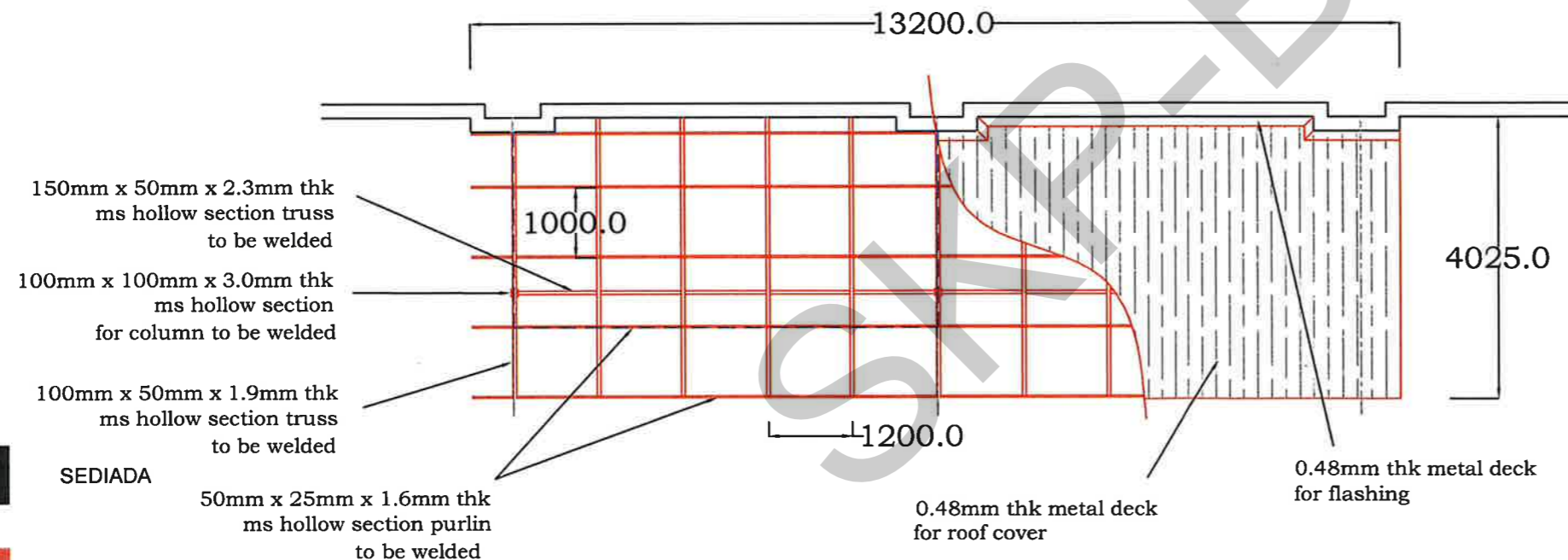

PELAN

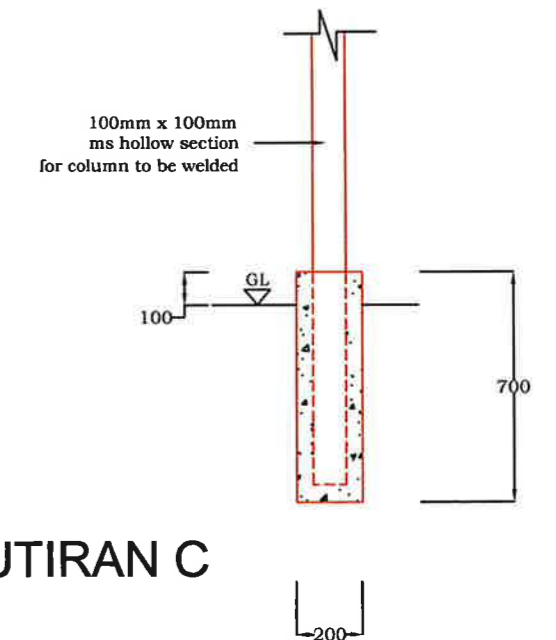

BUTIRAN C

- SEDIADA
- KERJA BARU
- KERJA ROBOH



TAJUK KERJA :
 CADANGAN MENAIK TARAF PAKIR DAN GARAJ BAS,
 AUTO GARAGE DAN ANJUNG PEMANDU DI BAHAGIAN
 PENGURUSAN ASET, JABATAN TIMBALAN NAIB
 CANSOLOR (PEMBANGUNAN), UTM JOHOR BAHRU,
 JOHOR.

PENGESAHAN :		
MOHD IZAN ZHARIF BIN KAMARUDIN KETUA UNIT PENGURUSAN INFRASTRUKTUR	MOHD ISTIKOMUDDIN BIN MD KUSMIN PENGARAH SEKSYEN PENYENGGARAAN, FASILITI & INFRASTRUKTUR	PROF. MADYA SR DR. TAJUL ARIFFIN BIN YUSOFF PENERUSI BAHAGIAN PENGURUSAN ASET
TARIKH: 16/19/2024	TARIKH: 17/10/2024	TARIKH: 17/10/2024

DILUKIS : FAIZAL
DISEMAK : KUPI IZAN
SKALA : N.T.S
TARIKH : OGOS 2024

TAJUK LUKISAN :
 'AWNING 1'
 NO. LUKISAN: UTM.J/SPFI-UPI/10/2024/06



PENGESAHAN PELANGGAN :

Tandatangan & Cop Jawatan
Tarikh :

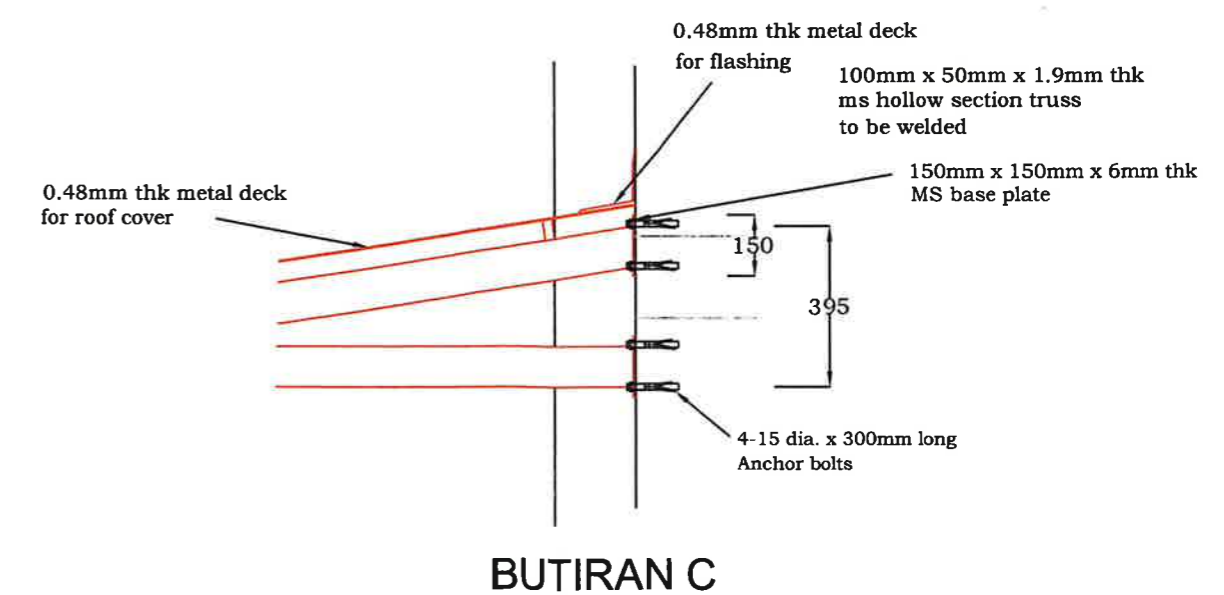
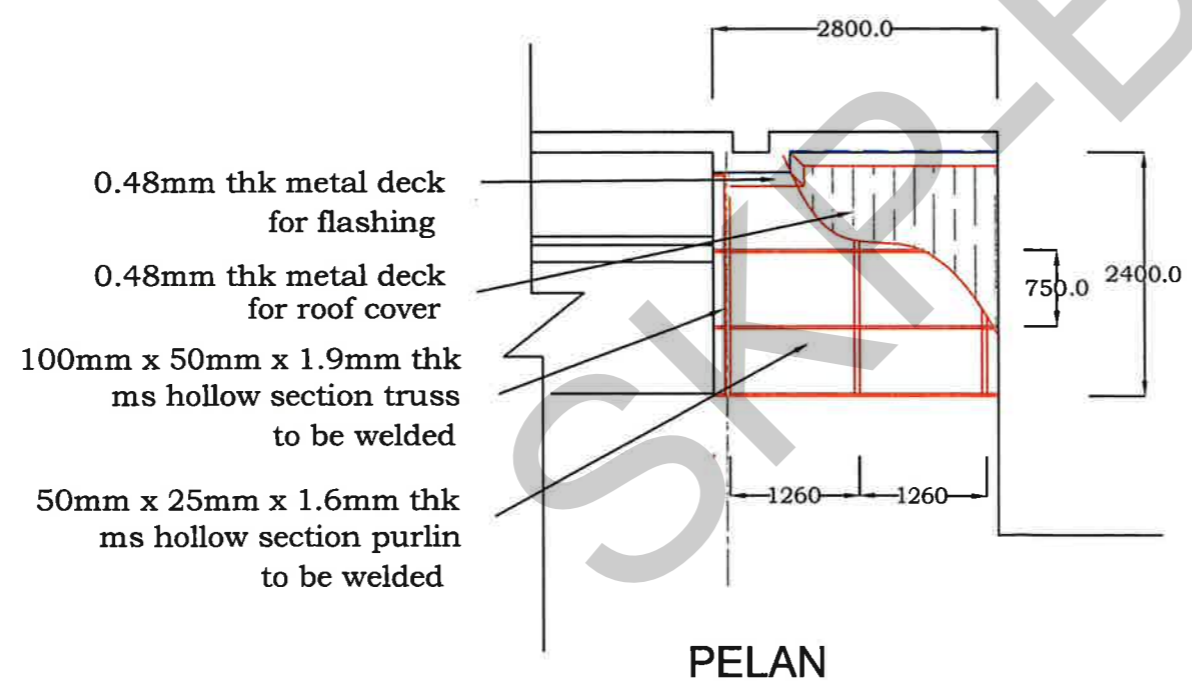
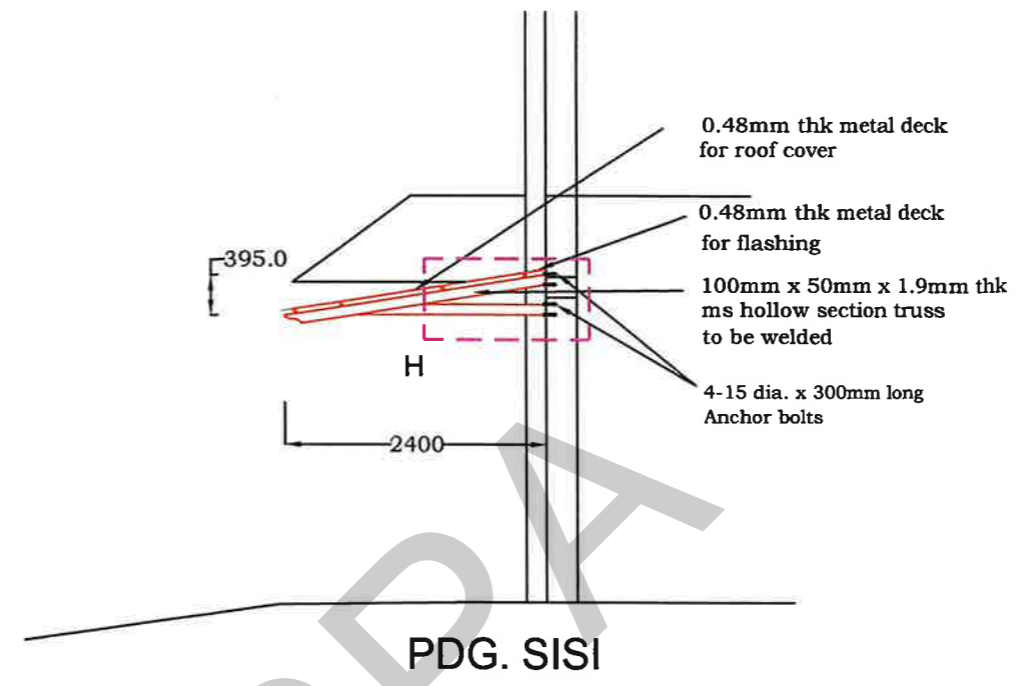
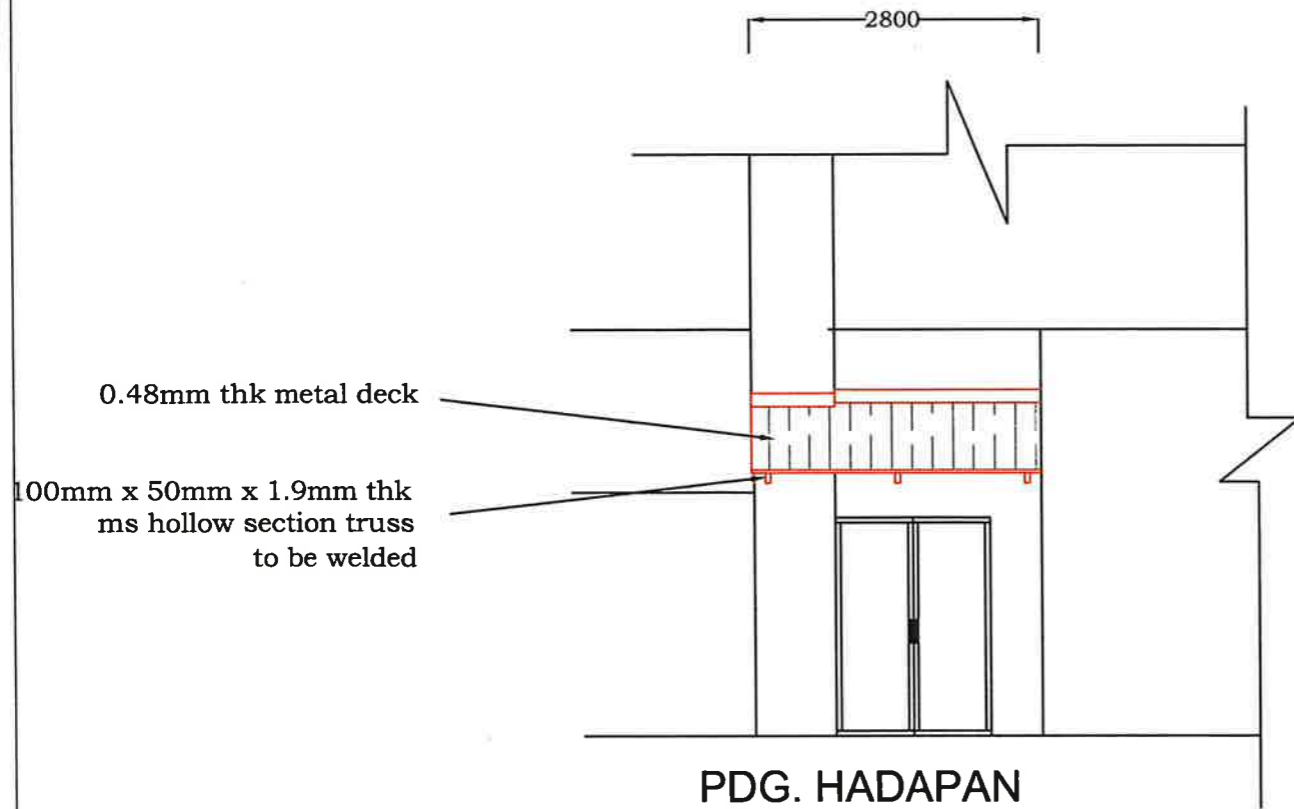
MUHAMMAD AFIQ AZRI BIN ZULKIFLI
Pegawai Tadbir (N41)
UTM Fleet
Jabatan Timbalan Naib Canselor (Pembangunan)
Universiti Teknologi Malaysia
81310 Johor Bahru, Johor

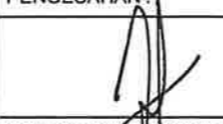

- SEDIADA
- KERJA BARU
- KERJA ROBOH

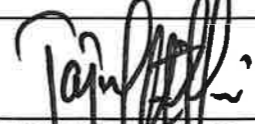
 UTM UNIVERSITI TEKNOLOGI MALAYSIA	TAJUK KERJA :	PENGESAHAN :			DILUKIS :	FAIZAL	TAJUK LUKISAN :
	CADANGAN MENAIK TARAF PAKIR DAN GARAJ BAS, AUTO GARAGE DAN ANJUNG PEMANDU DI BAHAGIAN PENGURUSAN ASET, JABATAN TIMBALAN NAIB CANSELOR (PEMBANGUNAN), UTM JOHOR BAHRU, JOHOR.	 MOHD IZAN ZHARIF BIN KAMARUDIN KETUA UNIT PENGURUSAN INFRASTRUKTUR	 MOHD IBRAHIMUDDIN BIN MD KUSMIN PENGARAH SEKSYEN PENYENGGARAAN, FASILITI & INFRASTRUKTUR	 PROF. MADYA BR. DR. TAJUL ARIFFIN BIN MUSA PENERUSI BAHAGIAN PENGURUSAN ASET	DISEMAK :	KUPI IZAN	'AWNING 2'
		TARIKH: 16/10/2024	TARIKH: 17/10/2024	TARIKH: 17/10/2024	SKALA :	N.T.S	
					TARIKH :	OGOS 2024	

PETUNJUK :

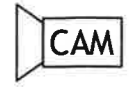
	CCTV Digital Outdoor
	CCTV Digital Indoor



PENGESAHAN PELANGGAN :



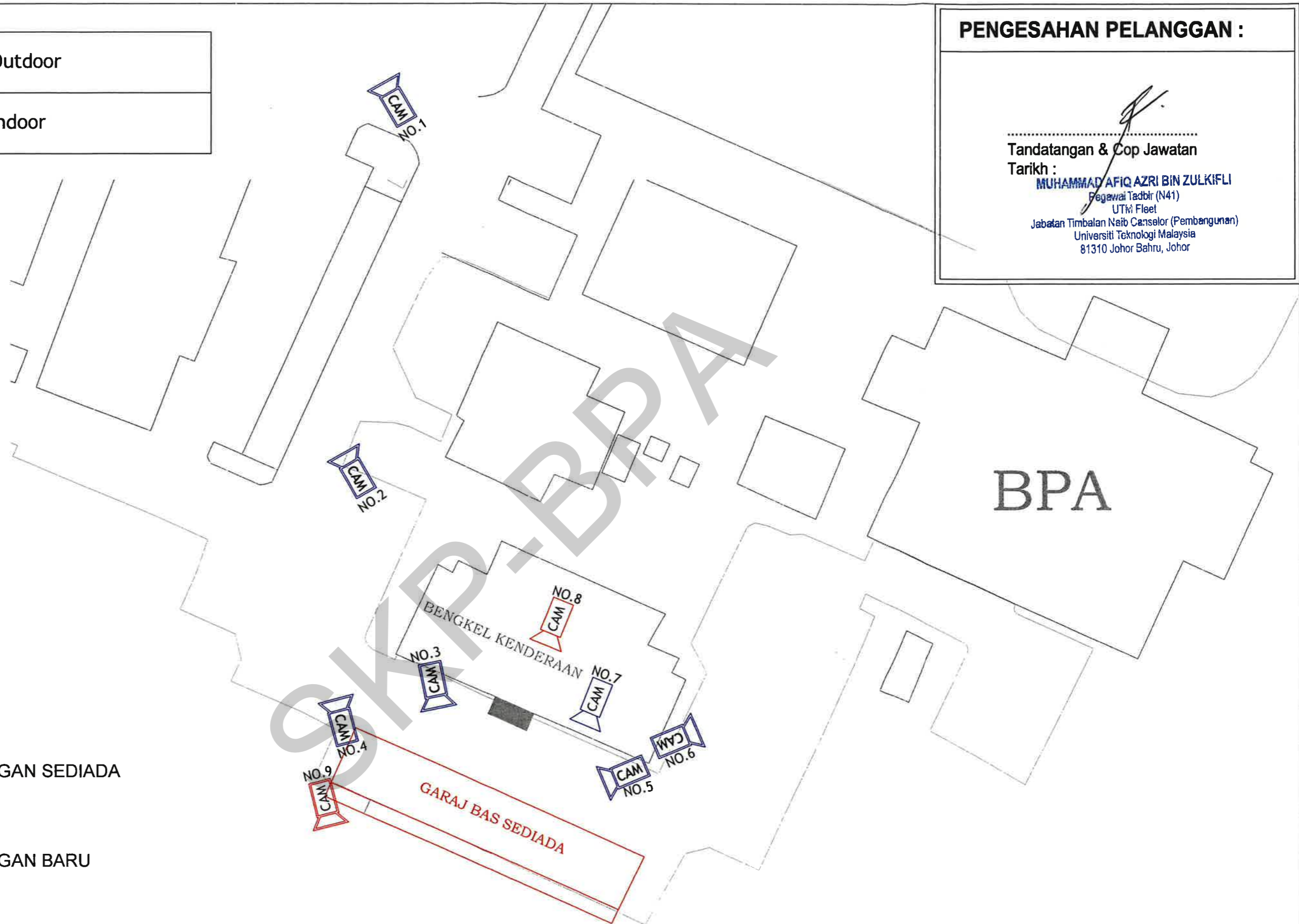

Tandatangan & Cop Jawatan

Tarikh :

MUHAMMAD AFIQ AZRI BIN ZULKIFLI
 Pegawai Tadbir (N41)
 UTM Fleet
 Jabatan Timbalan Naib Canselor (Pembangunan)
 Universiti Teknologi Malaysia
 81310 Johor Bahru, Johor



	PEMASANGAN SEDIADA
	PEMASANGAN BARU

 <p>UTM UNIVERSITI TEKNOLOGI MALAYSIA</p>	TAJUK KERJA :	PENGESAHAN :			DILUKIS :	SYAH	TAJUK LUKISAN :	
	<p>CADANGAN MENAIK TARAF PAKIR DAN GARAJ BAS, AUTO GARAGE DAN ANJUNG PEMANDU DI BAHAGIAN PENGURUSAN ASET, JABATAN TIMBALAN NAIB CANSOLOR (PEMBANGUNAN), UTM JOHOR BAHRU, JOHOR.</p>	 MOHD AFIQ FAIZ BIN HORDIN KETUA UNIT TENAGA, UTILITI & TELEKOMUNIKASI	 MOHD ISHAMUDDIN BIN MD KUSMIN PENGARAH SEKSYEN PENYENGGARAAN, FASILITI & INFRASTRUKTUR	 PROF. MADYA SR DR. TAJUL ARIFFIN BIN MUBA PENERUSI BAHAGIAN PENGURUSAN ASET	DISEMAK :	AFIQ FAIZ	PELAN SUSUNATUR ELEKTRIK	
		TARIKH: 15/10/2024	TARIKH: 17/10/2024	TARIKH: 17/10/2024	SKALA :	N.T.S	PELAN TAPAK	
					TARIKH :	SEPT 2024	PELAN CCTV	
							NO. LUKISAN :	UTM/J/SPPI-UTU/10/2024/01

PENGESAHAN PELANGGAN :

Tandatangan & Cop Jawatan
 Tarikh :
 MUHAMMAD AFIQ AZRI BIN ZULKIFLI
 Pegawai Tadbir (N41)
 UTM Fleet
 Jabatan Timbalan Naib Canselor (Pembangunan)
 Universiti Teknologi Malaysia
 81310 Johor Bahru, Johor

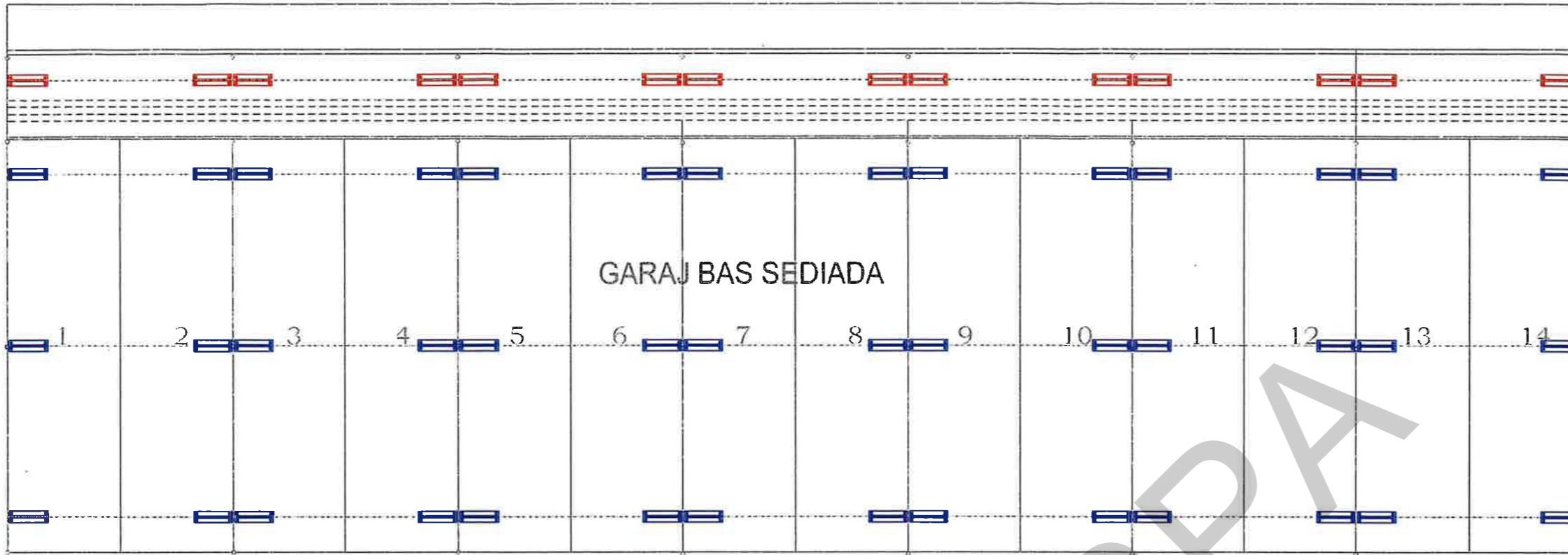

Existing bare batten. (IP65 WP)
 to be maintained and protected
 during construction works

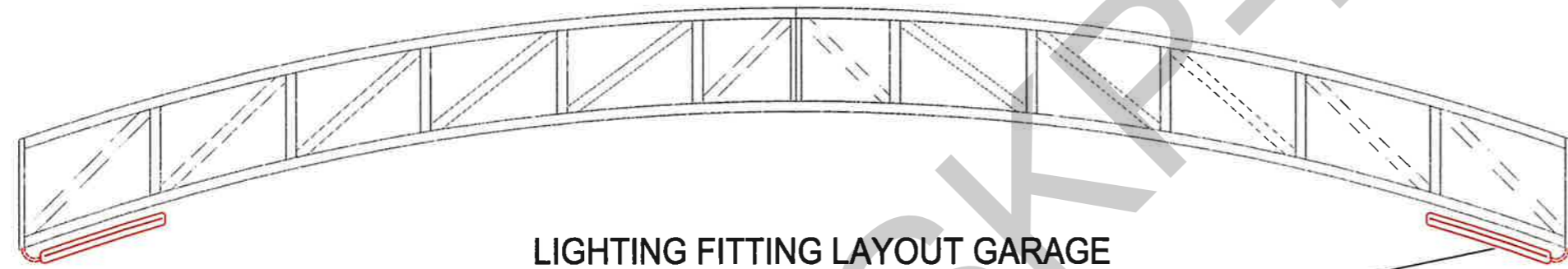

LIGHTING FITTING LAYOUT GARAGE

1 X 1200mm bare batten. (IP65 WP)
 T8 LED for each bay (14Nos)

1 X 1200mm bare batten. (IP65 WP)
 T8 LED for each bay (5Nos)

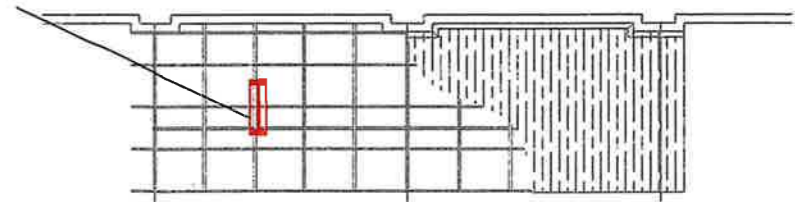

LIGHTING FITTING LAYOUT AWNING

- PEMASANGAN SEDIADA
- PEMASANGAN BARU

PETUNJUK :

LED tube model T8 1 x 1200mm bare batten. (IP65 WP)

<p>UTM UNIVERSITI TEKNOLOGI MALAYSIA</p>	TAJUK KERJA :	PENGESAHAN :			DILUKIS :	SYAH	TAJUK LUKISAN :
	<p>CADANGAN MENAIK TARAF PAKIR DAN GARAJ BAS, AUTO GARAGE DAN ANJUNG PEMANDU DI BAHAGIAN PENGURUSAN ASET, JABATAN TIMBALAN NAIB CANSOLOR (PEMBANGUNAN), UTM JOHOR BAHRU, JOHOR.</p>	 MOHD AFIQ FAIZ BIN NORDIN KETUA UNIT TENAGA, UTILITI & TELEKOMUNIKASI	 MOHD ISHAMUDDIN BIN MD KUSMIN PENGARAH SEKSYEN PENYENGGARAAN, FASILITI & INFRASTRUKTUR	 PROF. MADYA SR DR TAJUL ARIFIN BIN MUZ PENGERUSI BAHAGIAN PENKURUSAN ASET	DISEMAK :	AFIQ FAIZ	PELAN SUSUNATUR ELEKTRIK PELAN LAMPU
		TARIKH: 15/10/2024	TARIKH: 17/10/2024	TARIKH: 17/10/2024	TARIKH: SEPT 2024	SKALA :	N.T.S